

Harpro
PROLINE

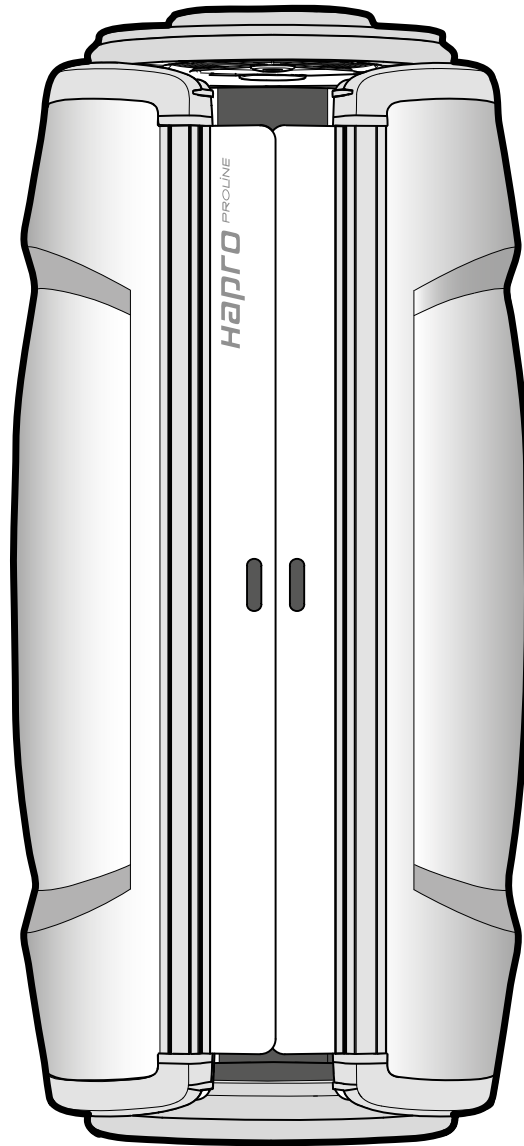

MANUAL • ANLEITUNG •
HANDLEIDING • MODE D'EMPLOI •
РУКОВОДСТВО ПОЛЬЗОВАТЕЛЯ •

Owner's manual..... 3

This manual provides the required information on warnings, instructions and assembly. You should use this manual for more than just the necessary sunbed assembly and/or maintenance instructions; you need to familiarize yourself with all of the information provided. Persons who use the sunbeds need to be informed and supervised, and it is your duty to make sure they receive proper assistance. *(Original instructions)*

Anleitung 11

Dieses Handbuch stellt alle notwendigen Informationen - Warnungen, Anweisungen und Zusammenbauanleitung - bereit. Sie sollten dieses Handbuch nicht nur für die erforderlichen Anweisungen zum Zusammenbau der Sonnenbank und/oder für Wartungsanweisungen verwenden, sondern Sie sollten sich mit allen bereitgestellten Informationen vertraut machen. Personen, die eine Sonnenbank nutzen, müssen informiert und beaufsichtigt werden und es liegt in Ihrer Verantwortlichkeit, dass sie die notwendige Hilfe erhalten. *(Original-Anleitung)*

Handleiding 19

Deze handleiding geeft alleen de noodzakelijke informatie mbt waarschuwingen, instructie en opbouw. Gebruik deze handleiding niet alleen voor de noodzakelijke opbouw en/of onderhoud van de zonnebank, u dient zich op de hoogte te stellen van alle gegeven informatie. Personen die gebruik maken van de zonnebank dienen geïnformeerd en begeleid te worden. Het is uw verantwoordelijkheid ervoor te zorgen dat dit gebeurt. *(Originele handleiding)*

Mode d'emploi..... 27

Vous trouverez dans ce manuel les informations nécessaires concernant les mises en garde, les instructions et le montage. Nous vous recommandons de ne pas utiliser ce manuel uniquement pour les instructions élémentaires de montage du banc solaire/ou pour les instructions d'entretien ; vous devez vous familiariser avec les informations fournies. Les utilisateurs de banc solaire doivent être informés et encadrés, et il est de votre devoir de vous assurer qu'ils reçoivent une assistance appropriée. *(Manuel original)*

Ководство..... 35

Настоящее руководство содержит необходимую информацию о предупреждениях, инструкциях по эксплуатации и сборке устройства. Следует использовать это руководство не просто как инструкцию по сборке и (или) техническому обслуживанию солярия; необходимо тщательно ознакомиться со всей приведенной информацией. Пользователи солярия должны быть проинформированы и находиться под присмотром, поэтому Ваша ответственность состоит в том, чтобы оказать им необходимое содействие. *(Оригинальные инструкции)*

Congratulations on the purchase of your VDL Hapro appliance. Your new appliance has been manufactured with the utmost care and attention and consists of high-quality parts. All VDL Hapro appliances have been developed to give you the best possible tan, whilst complying with the strictest applicable European standards. *(original instructions)*

Lamp information	4
Operation	5
Symbols	8
Warranty policy.....	9
Declaration of Conformity	10
Tanning unit Assembly	43
Removing the acryl sheets.....	58
Dimensions	59
Technical data	59

Contents

Lamp information

The lamps listed below are those that are installed as standard equipment at the factory. These standard lamps have been selected for optimal tanning results and to match the UV classification of your tanning appliance. We recommend that when you replace a lamp you only use lamps of the type currently installed in your tanning appliance and which are listed in the table below and on the identification plate. If you choose to install a different type of lamp, you must only use lamps that are marked with an equivalent code which indicates that the UV component falls within the equivalence range listed on the identification plate.

Note: The equivalent code is only applicable to low-pressure fluorescent lamps.

Lamps	Art nr	equivalent code	UV type
maxlight L 100W-R CE III	12806	100-R-(22-29)/(2,7-3,7)	3
maxlight L 100W-R High Intensive	12808	100-R-(46-61)/(5,8-7,8)	5
maxlight L 160W-R CE 0,3	35378	160-R-(29-38)/(2,1-2,9)	2
maxlight L 180W-R High Intensive	22796	180-R-(97-129)/(8,1-10,9)	5

Note: The total erythema is limited to 0.3 W/m² for all UV types within the EU.

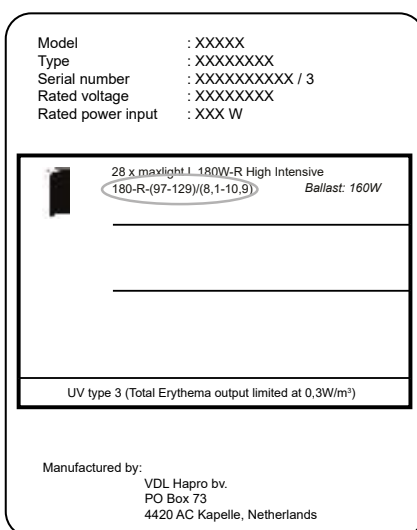

Example:

On the example identification plate shown the equivalent codes for the installed lamps are circled.

The equivalent code is 180-R-(97-129)/(8,1-10,9)

180 = the wattage of the lamp

R = the reflector type

(97-129) = the equivalence range for the total effective erythema

(8,1-10,9) = the equivalence range for the NMSC ratio

Warning!

When it is necessary to replace the UV lamps, we recommend the use of original lamps of the type prescribed on the identification plate. The use of other lamps increases the risk of technical problems with the appliance that are not covered by the warranty. If you choose to replace lamps with non-original UV lamps that have a matching equivalence code, it is important that you use lamps with identical technical specifications.







Warning!

The use of non-original VDL Hapro high-pressure lamps for facials will result in a danger of overheating or other technical problems. The appliance might be damaged. Please consult the identification plate on the appliance to determine which original VDL Hapro lamps are required.

Operation

The tanning appliance is set up for standard use with an external timer or a coinbox. If the appliance must function without the external timer or coinbox, i.e. with an internal timer, the required tanning time will have to be adjusted according to the following procedure.

General:

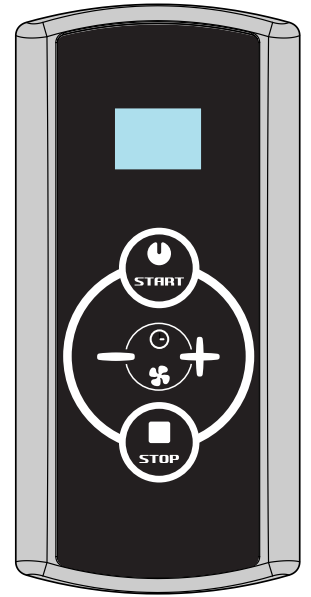

-  ▶ Hold the buttons for "body cooling off" and "body cooling on" down together for 10 seconds.
-  ▶ After 10 seconds, the display will show "0" (tanning time).
-  ▶ By pressing the button "body cooling on" you can increase the tanning time (maximum 30 minutes).
-  ▶ By pressing the button "body cooling off" you can decrease the tanning time.
-  ▶ Pressing the "start" button confirms the adjustment. When confirming, there will be a short electronic bleep tone.
-  ▶ If the use of an external timer is chosen, the indication "-A" will be displayed.
-  ▶ The use of an internal timer will be indicated by the display of "-H".



Note

Should the set up need to be interrupted, this can be done by pressing the "stop" button.
If no adjustment is entered within 30 seconds, the operation will return to its original settings.
When using an external timer or a coinbox, the tanning time indicator must be set at 0.

Operation in combination with an external timer or coinbox:

-  ▶ If there is an external timer or coinbox, the machine starts up automatically.
-  ▶ By pressing the "stop" button once, the appliance's operation will be paused. If the "stop" button is pressed several times, the machine will remain set at pause. The machine will only stop when the tanning time has expired.
-  ▶ If the appliance is set at pause, it can be restarted by pressing the "start" button.

Note

The tanning time ascends numerically.

Operation without the use of an external timer or coinbox:



▶ By pressing the "start" button once, the tanning time can be shortened.

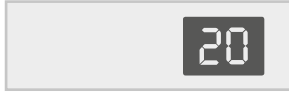

▶ The maximum tanning time will be indicated by the flashing numbers on the display.



▶ The tanning time can be decreased or increased by using the "body cooling off and on" buttons.



▶ By pressing the "start" button, the machine starts operating.



▶ If during tanning the "stop" button is pressed once, the machine's operation will be paused. The lights and ventilation will go off. The tanning time continues to run down. The tanning session can be restarted at any time by pressing the "start" button.

If the "stop" button is pressed a second time, the machine will turn into the standby mode. The tanning session has now finished.

Other control functions:

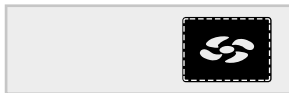

▶ By pressing the "body cooling on" button, the body cooling can be turned on.

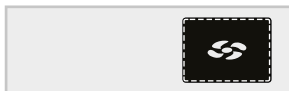

▶ By pressing the "body cooling off" button, the body cooling can be turned off.

Fault reporting:



▶ Error!
Unknown control panel.

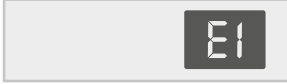

▶ Error!
Internal timer is defect.

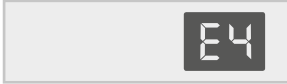

▶ Error!
Communication fault switch part.

Note

If a fault is reported, the electronics will give off bleep tones to alert you. If one of the above mentioned faults appears on your display, you must not use the machine and remove the plug from the socket. Contact your dealer for more guidance.

Reading out the Counters:



▶ In order to read out the counter of the tubes, the "stop" button and the "body cooling on" button must be pressed simultaneously for three seconds.



▶ Timing indicator x 10 = working hours tubes



Example:

A. 759 hours is indicated as 75.

B. 9760 is displayed alternately with 1 second intervals as: 9. - 76. - 9. - 76.

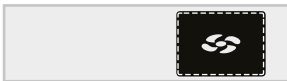

▶ By pressing the "body cooling off" button for 10 seconds, the counter is reset at 0 hours.

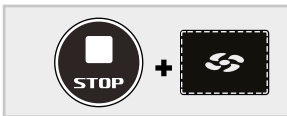

▶ The counter for the entire machine gives the total number of hours, including the ventilation time. By pressing the "stop and body cooling off" buttons simultaneously for three seconds, the timer can be read off the display.

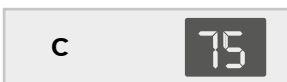

▶ Timing indicator x 10 = working hours tubes



Example:

C. 759 hours is indicated as 75

D. 9760 is displayed alternately with 1 second intervals as: 9 - 76 - 9 - 76

Note

This timer cannot be reset to "0".

Symbols

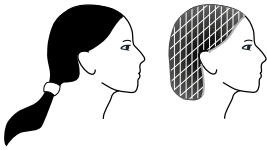

Warning symbol:

People with long hair should wear a hairnet!



Warning symbol:

Wear the protective goggles provided



Warning symbol:

Attention please!



Warning symbol:

Sunbed should be disconnected from power source

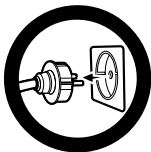

Warning symbol:

Remove plug from socket



Warning symbol:

Not for household use



Symbol:

Facial tanner



Symbol:

Sunbed canopy



Symbol:

Sunbed bed

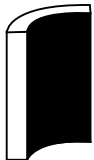

Symbol:

Vertical sunbed



Symbol:

Only applicable if this option is ordered

Warranty

Our appliances are manufactured with the greatest attention and are of excellent quality.

Every Hapro Proline appliance is manufactured to meet the international IEC/EN standards and carries the Kema seal of approval. We provide a manufacturer's warranty of 1 year.

Your new appliance has a manufacturer's guarantee of 1 year, which commences on the date of installation. Within the warranty period all faults that are the result of material or manufacturing errors will be repaired at no cost. Please contact your dealer for any warranty enquiries.

In order to make a claim under the terms of this

guarantee, you must be able to produce the original invoice or receipt bearing the date of purchase. The type and serial number of the appliance should also be indicated.

The warranty is subordinate to the national regulations on product warranties.

Not covered under this warranty

Units which have the type, serial number and/or other identification labels removed, damaged or altered.

Lamps, starters and acrylic sheets.

Damage due to purchaser abuse, neglect, transport, improper use or improper maintenance.

Damage due to use of accessories not originally supplied by VDL Hapro or inferior accessories.

Damage due to installation, repair or assembly not done by VDL Hapro authorised personnel.

Damage due to fire, lightning, earthquakes or other natural disasters.

Manufacturer

VDL Hapro bv
Fleerbosseweg 33
4420 AC Kapelle, The Netherlands
www.vdlhapro.com

Product identification

Product: Tanning equipment
Model: Hapro Proline
Type: 28 V
28 V Intensive

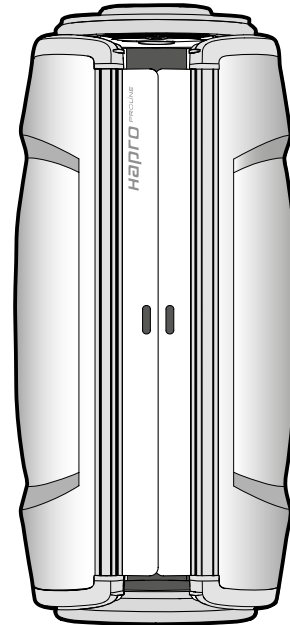

Means of conformity

The products are in conformity with EMC Directive 2014/30/EC and the Low-Voltage Directive 2014/35/EC.

Testing, Electro-Magnetic Compatibility

Standards used: EN 301 489-1 V2.1.1* / EN 301 489-3 V1.6.1
EN61000-6-4(2007) +A1(2011)
EN 61000-6-1:2007

Testing, Low-Voltage Directive

Standards used: EN 60335-1:2012, A1:2019, A2:2019, A11:2014, A13:2017, A14:2019
EN 60335-2-27:2013, EN 62233:2008



Representative

Name: D.C. van de Linde
Function: Managing Director
Date:
Signature: 11-09-2020

Herzlichen Glückwunsch zum Kauf Ihrer VDL Hapro-Sonnenbank. Ihre neue Sonnenbank wurde mit der größtmöglichen Sorgfalt hergestellt und besteht aus qualitativ hochwertigen Einzelteilen. Alle VDL Hapro-Sonnenbanken sind so entwickelt und abgestimmt, dass die bestmögliche Bräunung Ihres Teints gewährleistet wird. Dies alles erfolgt nach den strengsten geltenden, anzuwendenden europäischen Normen. *(Original-Anleitung)*

Information zu den Röhren	12
Bedienungsanleitung	13
Symbol	16
Garantiebestimmungen	17
Konformitätserklärung	18
Montage	43
Demontage der Acrylplatten	58
Abmessungen	59
Technische Daten	59

Inhalt

Informationen zu den Röhren

Die unten aufgeführten, sind die ab Fabrik installierten Standardröhren. Diese Röhren sorgen für ein optimales Bräunungsergebnis und entsprechen der UV-Klasse Ihres Bräunungsgerätes. Wir empfehlen bei Röhrenwechsel nur den jeweils installierten Röhrentyp zu verwenden. Diesen Röhrentyp können Sie in unten stehender Tabelle, sowie auf dem Typenschild Ihres Gerätes finden. Sollten Sie einen anderen Röhrentyp installieren wollen, achten Sie darauf, dass dieser mit einer Gleichwertigkeitsnummer markiert ist, welche besagt, dass die Röhre innerhalb des Bereiches fällt der auf dem Typenschild angegeben ist.

Achtung: die Gleichwertigkeitsnummer ist nur für Niederdruck Lampen gültig.

Lampen	Art nr	Gleichwertigkeitsnummer	UV-Typ
maxlight L 100W-R CE III	12806	100-R-(22-29)/(2,7-3,7)	3
maxlight L 100W-R High Intensive	12808	100-R-(46-61)/(5,8-7,8)	5
maxlight L 160W-R CE 0,3	35378	160-R-(29-38)/(2,1-2,9)	2
maxlight L 180W-R High Intensive	22796	180-R-(97-129)/(8,1-10,9)	5

Achtung: Das gesamt Erythem ist für alle UV-Typen innerhalb der EU auf 0.3 W/m² limitiert.

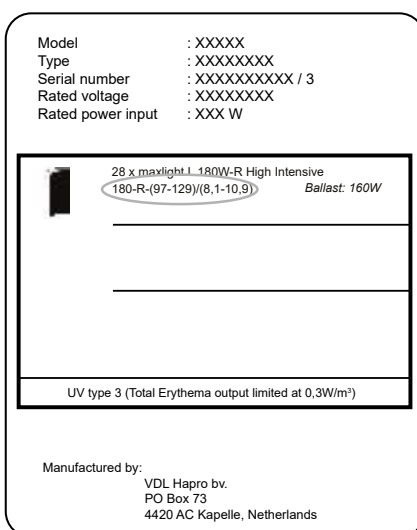

Beispiel:

Auf dem unten stehenden Beispiel Typenschild sind die Gleichwertigkeitsnummern markiert.

Die Gleichwertigkeitsnummer ist 180-R-(97-129)/(8,1-10,9)

180 = Leistung der Röhre in Watt

R = Reflektortyp

(97-129) = Gleichwertigkeitsbereich für das gesamt effektive Erythem

(8,1-10,9) = Gleichwertigkeitsbereich für das NMSC Verhältnis

Warnhinweis!

Wenn Sie die UV-Leuchten austauschen müssen, empfehlen wir Ihnen die Originalleuchten zu verwenden, die auf dem Typenschild angegeben sind. Die Verwendung anderer Leuchten erhöht das Risiko technischer Probleme des Geräts, die nicht von der Garantie abgedeckt werden. Wenn Sie die Leuchten gegen keine originalen UV-Leuchten mit einem entsprechenden Äquivalenzcode austauschen, ist es wichtig, dass Sie Leuchten mit identischen technischen Daten verwenden.

Warnhinweis!

Die Verwendung von nicht originalen VDL Hapro Hochdruckleuchten für die Gesichtsbehandlung führt zur Überhitzungsgefahr oder zu anderen technischen Problemen. Das Gerät könnte beschädigt werden. Lesen Sie auf dem Typenschild am Gerät nach, um festzustellen, welche Originalleuchten von VDL Hapro benötigt werden.

Bedienung

Das Gerät ist standardmäßig auf den Einsatz mit einem externen Timer oder einem Münzautomat eingestellt. Falls das Gerät ohne externen Timer oder Münzautomat, d.h. mit einem internen Timer betrieben wird, muss die gewünschte Besonnungszeit gemäß dem nachfolgenden Verfahren eingestellt werden.

Allgemeines:



▶ Halten Sie die Tasten "Körperkühlung aus" und "Körperkühlung ein" gleichzeitig 10 Sekunden lang gedrückt.



▶ Nach 10 Sekunden erscheint "0" (die Besonnungszeit) auf dem Display.



▶ Durch Drücken der Taste "Körperkühlung ein" kann die Besonnungszeit erhöht werden (maximal 30 Minuten).

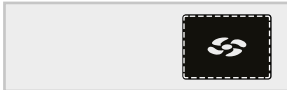

▶ Durch Drücken der Taste "Körperkühlung aus" kann die Besonnungszeit gesenkt werden.



▶ Durch Drücken der Taste "Start" wird die Einstellung bestätigt. Bei der Bestätigung ertönt ein kurzer Piepton.

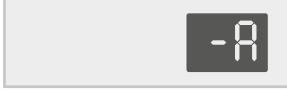

▶ Wenn der Einsatz mit einem externen Timer gewählt wird, erscheint "-A" auf dem Display.

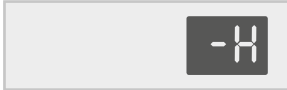

▶ Wenn der Einsatz mit einem internen Timer gewählt wird, erscheint "-H" auf dem Display.

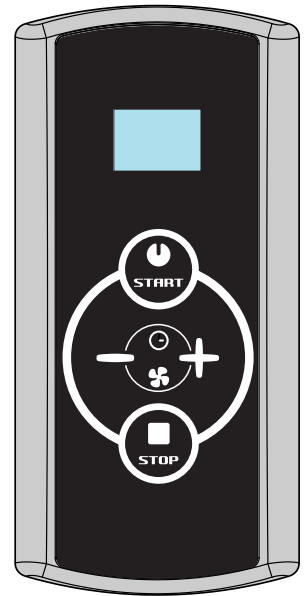

Achtung

Zum Unterbrechen der Einstellung kann die Taste "Stop" gedrückt werden.

Wenn 30 Sekunden lang keine Einstellung erfolgt, kehrt die Bedienung in die Ausgangssituation zurück.

Beim Einsatz eines externen Timers oder Münzautomaten muss die Besonnungszeit auf 0 Minuten eingestellt werden.

Bedienung in Verbindung mit einem externen Timer oder Münzautomat:



▶ Wenn ein externer Timer oder ein Münzautomat angeschlossen ist, wird das Gerät automatisch in Betrieb gesetzt.



▶ Wenn Sie 1 Mal die Taste "Stop" drücken, wird das Gerät in den Pausen-Modus gesetzt. Wenn die Taste "Stop" mehrmals gedrückt wird, bleibt das Gerät im Pausen-Modus. Das Gerät stoppt erst nach Ablauf der Besonnungszeit.



▶ Wenn das Gerät im Pausen-Modus steht, kann es mittels der Taste "Start" wieder in Betrieb gesetzt werden.

Achtung

Die Besonnungszeit nimmt zu.

Bedienung ohne Einsatz eines externen Timers oder Münzautomaten:



▶ Wenn Sie 1 Mal die Taste "Start" drücken, kann die Besonnungszeit gesenkt werden.

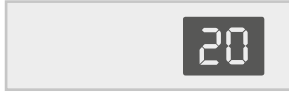

▶ Auf dem Display erscheint blinkend die eingestellte maximale Besonnungszeit.



▶ Mit den Tasten "Körperkühlung aus und ein" kann die Besonnungszeit gesenkt bzw. erhöht werden.



▶ Durch Drücken der Taste "Start" kann das Gerät in Betrieb gesetzt werden.



▶ Wenn beim Sonnen 1 Mal die Taste "Stopp" gedrückt wird, wird das Gerät in den Pausen-Modus gesetzt. Röhren und Kühlung schalten ab. Die Besonnungszeit läuft weiter ab. Die Besonnung kann jederzeit fortgesetzt werden; zu diesem Zweck muss wieder die Taste "Start" gedrückt werden.

Wird nochmals die „Stop“ Taste gedrückt, schaltet das Gerät auf „Stand-by“. Die Besonnung ist jetzt abgeschlossen.

Sonstige Bedienfunktionen:



▶ Mit der Taste "Körperkühlung ein" kann die Körperkühlung eingeschaltet werden.

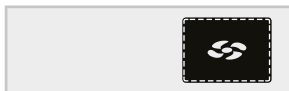

▶ Mit der Taste "Körperkühlung aus" kann die Körperkühlung ausgeschaltet werden.

Störungsmeldungen:



▶ Fehlermeldung!
Bedienteil unbekannt.

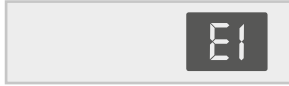

▶ Fehlermeldung!
Interner Timer ist defekt.

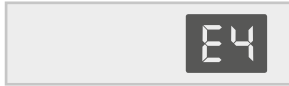

▶ Fehlermeldung!
Kommunikationsstörung Schaltteil.

Achtung

Bei einer Fehlermeldung erklingen Pieptöne. Wenn eine der oben stehenden Fehlermeldungen auf Ihrem Display erscheint, benutzen Sie das Gerät bitte nicht mehr und ziehen Sie den Stecker aus der Steckdose. Nehmen Sie Kontakt mit Ihrem Händler auf.

Ablesen der Stundenzähler:



▶ Zum Ablesen der Stundenzähler müssen die Tasten "Stopp" und "Körperkühlung stärker" 3 Sek. lang gleichzeitig gedrückt werden.



▶ Zeitangabe x 10 = Brennstunden der Lämpchen
Beispiel:
A. 759 Stunden werden als 75. angezeigt
B. 9760 wird in 1-Sekunden-Intervallen als: 9. - 76. - 9. - 76. angezeigt

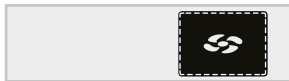

▶ Wenn Sie die Taste "Körperkühlung schwächer" 10 Sekunden lang drücken, wird der Stundenzähler wieder auf 0 Stunden gesetzt.

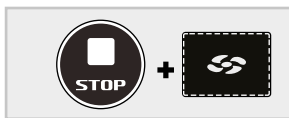

▶ Der Stundenzähler für das ganze Gerät gibt die Gesamtanzahl Stunden an, d.h. auch die Lüftungszeit. Wenn Sie die Tasten "Stopp und Körperkühlung schwächer" 3 Sekunden lang gleichzeitig drücken, können Sie den Stundenzähler ablesen.



▶ Zeitangabe x 10 = Brennstunden der Lämpchen
Beispiel:
C. 759 Stunden werden als 75 angezeigt
D. 9760 wird in 1-Sekunden-Intervallen als: 9 - 76 - 9 - 76 angezeigt

Achtung

Dieser Stundenzähler kann nicht auf "0" gesetzt werden.

Symbol

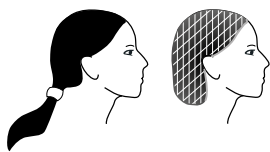

Warnsymbol:

Bei Langhaarfrisuren ist ein Haargummi oder ein Haarnetz zu verwenden!



Warnsymbol:

Tragen Sie beim Bräunen immer die mitgelieferte Schutzbrille



Warnsymbol:

Bitte beachten!



Warnsymbol:

Sonnenbank sollte vom Netz getrennt werden

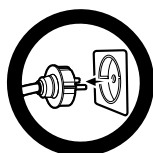

Warnsymbol:

Ziehen Sie den Stecker aus der Steckdose



Warnsymbol:

Nicht für den Hausgebrauch geeignet



Symbol:

Gesichtsbräuner



Symbol:

Sonnenbankhimmel



Symbol:

Sonnenbankliegende

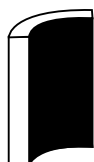

Symbol:

Vertikale Sonnenbankfläche



Symbol:

Gilt nur bei Bestellung dieser Option

Garantie

Unsere Bräunungsgeräte werden mit größter Sorgfalt hergestellt und sind von hervorragender Qualität. Alle Hapro Proline-Geräte entsprechen den internationalen "IEC/EN-Normen" und tragen das Kema-Prüfungsabzeichen. Wir gewähren eine Herstellergarantie von 1 Jahr.

Auf Ihre neue Sonnenbank haben Sie eine Herstellergarantie von einem Jahr, welche am Tag des Ein-

baus beginnt. Innerhalb der Garantiezeit werden alle Störungen infolge von Material- und/oder Herstellungsfehlern repariert. Für Garantieangelegenheiten können Sie sich an Ihren Händler wenden.

Um die Garantie in Anspruch nehmen zu können, nehmen Sie bitte, mit der ursprünglichen Rechnung, Kontakt mit Ihrem Lumina-Händler auf. Bei Geräten, bei denen die Rechnung verändert oder

unlesbar gemacht wurde, verfällt die Garantie.

Die Garantiebestimmungen unterliegen den nationalen Richtlinien bezüglich der Garantieverpflichtung des Hersteller und seiner Handelspartner gegenüber dem Konsumenten.

Von der Garantie ausgeschlossen sind

Geräte, bei denen die Typen- oder Seriennummer oder sonstige Erkennungsmerkmale entfernt, beschädigt oder verändert wurden.

Lampen, Starter und Acrylglasscheiben.

Schäden infolge unsachgemäßer Anwendung,

übermäßiger Kraftanwendung bei Benutzung und Transport und mangelnder Pflege des Gerätes.

Schäden infolge der Verwendung von nicht originalen und/oder mangelhaften Ersatzteilen.

Schäden infolge von Reparaturen, die nicht von

einem durch VDL Hapro-anerkannten Betrieb ausgeführt wurden.

Schäden infolge von Feuer, Blitzschlag, Erdbeben oder anderen Naturgewalten.

Hersteller

VDL Hapro bv
Fleerbosseweg 33
4420 AC Kapelle, Niederlande
www.vdlhapro.com

Produktidentifizierung

Produkt: Bräunungsgerät
Model: Hapro Proline
Typ: 28 V
28 V Intensive

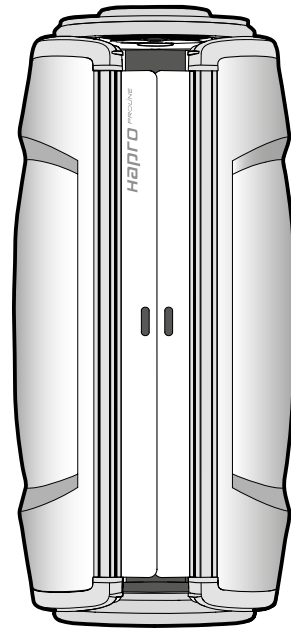

Konformitätserklärung

Die Produkte sind konform mit den EMC Richtlinien 2014/30/EC und 2014/35/EC (über Niederspannung).

Prüfungen, elektromagnetische Verträglichkeit

Zugrunde liegende Normen: EN 301 489-1 V2.1.1* / EN 301 489-3 V1.6.1
EN61000-6-4(2007) +A1(2011)
EN 61000-6-1:2007

Prüfungen, Richtlinie über Niederspannung

Zugrunde liegende Normen: EN 60335-1:2012, A1:2019, A2:2019, A11:2014, A13:2017, A14:2019
EN 60335-2-27:2013, EN 62233:2008



Vertreter

Name: D. C. van de Linde
Funktion: Geschäftsführer
Datum: 11-09-2020
Unterschrift:



VDL Hapro



DEU

Gefeliciteerd met de aankoop van uw VDL Hapro zonnepaneel. Uw nieuwe zonnepaneel is gemaakt met de grootst mogelijke zorg en bestaat uit kwalitatief hoogstaande onderdelen. Alle VDL Hapro zonnepanelen zijn ontwikkeld en afgestemd om u een zo mooi mogelijke gebruikte tint te bezorgen. Dit alles volgens de strengst geldende van toepassing zijn de, Europese normen. *(Originele handleiding)*

Informatie over de lampen.....	22
Bediening	21
Symbolen.....	24
Garantiebepalingen	25
Conformiteitsverklaring	26
Montage bruiningsapparaat	43
Demonteren van de acrylplaat	58
Afmetingen	59
Technische gegevens.....	59

Inhoud

Informatie over de lampen

De hieronder genoemde lampen zijn een opsomming van lampen welke als fabrieksstandaard worden ingezet. Deze standaard is optimaal afgestemd mbt bruiningsresultaat en UV classificering op uw zonnebank. Wij adviseren u om bij lampwissel alleen lampen te gebruiken van eenzelfde type welke reeds in uw zonnebank zitten, in onderstaande tabel -en tevens op het typeplaatje vermeld staan. Indien u ervoor kiest om andere type lampen in te zetten, dan dient u alleen lampen toe te passen welke gemarkeerd zijn met een equivalentie code waarvan het UV component binnen de equivalentie range valt welke op uw typeplaatje vermeld staan.

NB: De equivalentie code is alleen van toepassing op lage druk fluorescentie lampen.

Lampen	Art nr	equivalent code	UV type
maxlight L 100W-R CE III	12806	100-R-(22-29)/(2,7-3,7)	3
maxlight L 100W-R High Intensive	12808	100-R-(46-61)/(5,8-7,8)	5
maxlight L 160W-R CE 0,3	35378	160-R-(29-38)/(2,1-2,9)	2
maxlight L 180W-R High Intensive	22796	180-R-(97-129)/(8,1-10,9)	5

Notitie: Het totale Erythema is voor alle UV typen binnen de EU is gelimiteerd tot 0,3W/m²

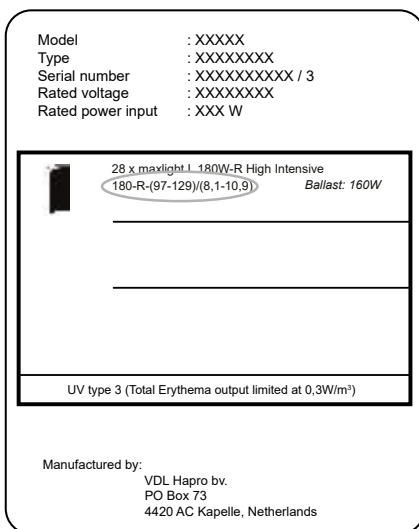

Voorbeeld:

Op onderstaand (voorbeeld) typeplaatje staan de equivalentie codes van de toegepaste lampen omcirkeld.

De equivalentiecode is 180-R-(97-129)/(8,1-10,9)

180 = het wattage van de lamp

R = het reflector type

(97-129) = de equivalentierange voor het totale effectieve erythema

(8,1-10,9) = de equivalentierange voor het NMSC ratio

Waarschuwing!

Indien het nodig is om de UV lampen te vervangen, raden we u aan originele lampen te gebruiken zoals beschreven op het typeplaatje. Het gebruik van andere lampen vergroot de kans op technische problemen die niet gedekt worden door garantie. Als u ervoor kiest de lampen te vervangen door niet originele UV lampen die een overeenkomende gelijkwaardige code hebben, is het belangrijk dat u lampen gebruikt met dezelfde technische specificaties.

Waarschuwing!

Het gebruik van niet-originele VDL Hapro hogedruk lampen voor gezichtsbruiners, kan resulteren in gevaar voor oververhitting of andere technische problemen. Het apparaat kan beschadigd raken.

Bediening

Standaard staat het apparaat ingesteld voor gebruik met een externe timer of muntautomaat. Indien het apparaat zonder externe timer of muntautomaat, dus met interne timer moet functioneren, dient de desgewenste bezonnings-tijd ingesteld te worden volgens onderstaande procedure.

Algemeen



- ▶ Houdt de knoppen "lichaamskoeling uit" en "lichaamskoeling aan" 10 seconden gelijktijdig ingedrukt.



- ▶ Na 10 seconden geeft het display "0" (de bezonnings-tijd) aan.

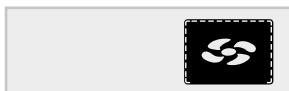

- ▶ Door op de knop "lichaamskoeling aan" te drukken, kan de bezonnings-tijd worden verhoogd (maximaal 30 minuten)



- ▶ Door op de knop "lichaamskoeling uit" te drukken, kan de bezonnings-tijd worden verlaagd



- ▶ Door op de knop "start" te drukken wordt de instelling bevestigd. Tijdens bevestiging geeft de elektronica een korte pieptoon.



- ▶ Indien er gekozen is voor gebruik met een externe timer geeft het display "-A" aan.



- ▶ Indien er gekozen is voor gebruik met een interne timer geeft het display "-H" aan.

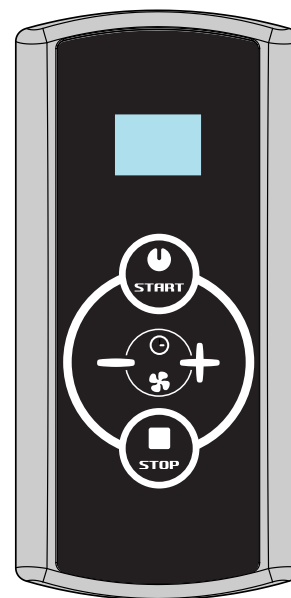

Let op

Indien het instellen afgebroken dient te worden kan dit door de knop "stop" in te drukken.

Indien voor een periode van 30 seconden geen instelling wordt meegegeven zal de bediening terugvallen naar de beginsituatie.

Bij gebruik van een externe timer of muntautomaat, dient de bezonnings-tijd op 0 minuten ingesteld te staan.

Bediening in combinatie met een externe timer of muntautomaat:



- ▶ Het apparaat wordt automatisch gestart indien er een externe timer of muntautomaat aanwezig is.



- ▶ Door 1 keer op de knop "stop" te drukken, vervalt het apparaat in pauze. Indien meerdere keren op de knop "stop" wordt gedrukt, blijft het apparaat in pauze staan. Het apparaat stopt pas indien de bezonnings-tijd is verstreken.



- ▶ Indien het apparaat in pauze staat kan deze weer gestart worden d.m.v de knop "start".

Let op

De bezonnings-tijd loopt op.

Bediening zonder gebruik van een externe timer of muntautomat:



- ▶ Door 1 maal op de knop "start" te drukken kan de bezonnings tijd lager worden ingesteld.



- ▶ Het display geeft knipperend de ingestelde maximale bezonnings tijd aan.



- ▶ Met de knoppen "lichaamskoeling uit en aan" kan de bezonnings tijd worden verlaagd en verhoogd.



- ▶ Door op de knop "start" te drukken kan het apparaat worden gestart.



- ▶ Indien tijdens het zonnen 1 keer de knop "stop" wordt ingedrukt, vervalt het apparaat in pauze. De lampen en ventilatie gaan uit. De bezonnings tijd loopt verder af. Op ieder moment kan de bezonnings sessie worden hervat door weer op de knop "start" te drukken.

Indien nu een tweede keer op de knop "stop" gedrukt wordt, gaat het apparaat op stand-by. De bezonnings sessie is nu voorbij.

Overige bedieningsfuncties:

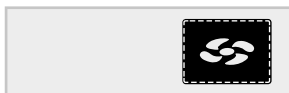

- ▶ Met de knop "lichaamskoeling aan" kan men de lichaamskoeling aan zetten.

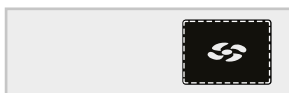

- ▶ Met de knop "lichaamskoeling uit" kan men de lichaamskoeling uit zetten.

Storingsmeldingen:



▶ Foutmelding!
Onbekend bediendeel

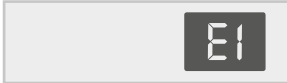

▶ Foutmelding!
Interne timer is defect.

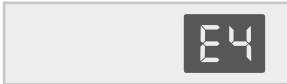

▶ Foutmelding!
Communicatiestoring schakeldeel

Let op

Indien een error melding wordt gegeven geeft de elektronica pieptonen. Indien u een van bovenstaande foutmeldingen op uw display krijgt, dient u het apparaat niet meer te gebruiken en de stekker uit het stopcontact te halen. Neem contact op met uw dealer.

Uitlezen van de urentellers:



▶ Om de urenteller van de lampen uit te lezen dienen de knoppen "stop en lichaamskoeling aan" 3 sec gelijktijdig ingedrukt te worden.



▶ Tijdsaanduiding x 10 = branduren lampen
Voorbeeld:

A. 759 uur wordt afgebeeld als 75.

B. 9760 wordt wisselend afgebeeld met 1 seconde interval als: 9 - 76 - 9 - 76

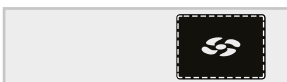

▶ Door de knop "lichaamskoeling uit" 10 seconden in te drukken, wordt de urenteller weer op 0 uur gezet.

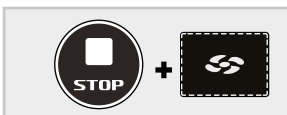

▶ De urenteller voor het gehele apparaat geeft het totaal aantal uren aan, dus ook de ventilatietijd. Door de knoppen "stop en lichaamskoeling zachter" 3 seconden gelijktijdig ingedrukt te houden kan de urenteller worden uitgelezen.

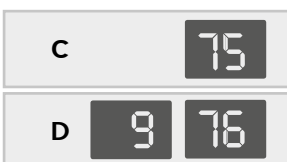

▶ Tijdsaanduiding x 10 = branduren lampen
Voorbeeld:

C. 759 uur wordt afgebeeld als 75

D. 9760 wordt wisselend afgebeeld met 1 seconde interval als: 9 - 76 - 9 - 76

Let op

Deze urenteller is niet op "0" te zetten.

Symbolen

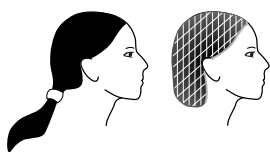

Waarschuwingssymbool:

Mensen met lang haar, draag een haarnetje!



Waarschuwingssymbool:

Draag bij het bruinen altijd de meegeleverde beschermbril



Waarschuwingssymbool:

Let op!



Waarschuwingssymbool:

Zonnebank dient spanningloos gemaakt te worden

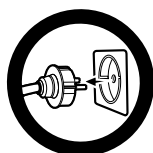

Waarschuwingssymbool:

Haal de stekker uit de contactdoos



Waarschuwingssymbool:

Niet voor huishoudelijk gebruik



Symbol:

Gezichtsbruiner



Symbol:

Hemel van de zonnebank



Symbol:

Bank van de zonnebank

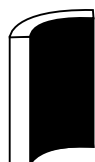

Symbol:

Verticale zonnebank



Symbol:

Alleen van toepassing indien deze optie is besteld

Garantie

Onze bruiningsapparaten worden met uiterste zorg gefabriceerd en zijn van uitstekende kwaliteit. Alle Hapro Proline's worden geproduceerd conform de internationale IEC/EN normeringen en worden voorzien van het Kema keurmerk. Wij strekken een fabrieksgarantie van 1 jaar.

Op uw nieuwe zonnepaneel heeft u een fabrieksgarantie van 1 jaar, welke in gaat op de datum van

installatie. Binnen de garantietermijn worden alle storingen als gevolg van materiaal- en of fabricagefouten kosteloos gerepareerd. Voor garantie zaken kunt u contact opnemen met uw dealer.

Om aanspraak te maken op de garantie dient u de originele factuur te overleggen. Indien de factuur op enigerlei wijze is veranderd of onleesbaar gemaakt, komt de garantie te vervallen.

Deze garantievoorwaarden zijn ondergeschikt aan de nationale regels met betrekking tot de garantie bepaling van producten.

Van garantie zijn uitgesloten

Apparaten waarvan het type-, serienummer en/of andere identificatiegegevens zijn verwijderd, beschadigd of gewijzigd.

Lampen, starters en acrylplaten.

Schade ten gevolge van oneigenlijk gebruik, ruwe

behandeling of ruw transport en tekortkomingen in onderhoud.

Schade ten gevolge van toepassing van niet-originele of ondeugdelijke accessoires.

Schade ten gevolge van reparaties, installatie en

montage door een niet door VDL Hapro erkende reparateur.

Schades veroorzaakt door vuur, bliksem, aardbeving, of andere natuurrampen.

Producent

VDL Hapro bv
Fleerbosseweg 33
4420 AC Kapelle, Nederland
www.vdlhapro.com

Product identificatie

Product: Bruiningsapparaat
Model: Hapro Proline
Type: 28 V
28 V Intensive

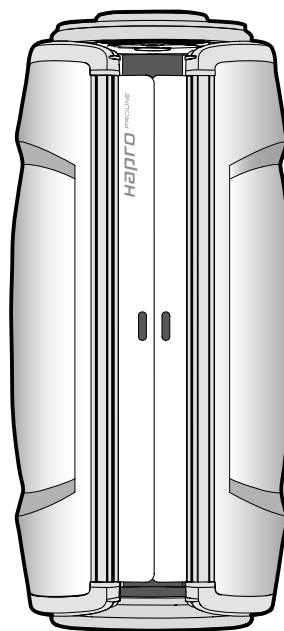

Conformiteitsverklaring

De producten zijn in overeenstemming met de EMC Richtlijn 2014/30/EU en met de Laagspanningsrichtlijn 2014/35/EU.

Test, Electro-Magnetische Compatibiliteit

Gebruikte standaarden: EN 301 489-1 V2.1.1* / EN 301 489-3 V1.6.1
EN61000-6-4(2007) +A1(2011)
EN 61000-6-1:2007

Test, Laagspanning richtlijn

Gebruikte standaarden: EN 60335-1:2012, A1:2019, A2:2019, A11:2014, A13:2017, A14:2019
EN 60335-2-27:2013, EN 62233:2008



Vertegenwoordigend

Naam: D.C. van de Linde
Functie: Algemeen directeur
Datum: 11-09-2020
Handtekening:

VDL Hapro



NED

Nous vous félicitons pour l'achat de votre banc solaire VDL Hapro. Votre nouveau banc solaire a été fabriqué avec le plus grand soin et se compose d'éléments de la plus haute qualité. Tous les bancs solaires VDL Hapro sont développés et mis au point pour vous procurer un teint hâlé magnifique. Et ce tout en respectant les normes européennes d'application les plus strictes.
(original instructions)

Information sur les lampes.....	28
Fonctionnement	29
Symboles.....	32
Garantie.....	33
Déclaration de conformité	34
Assemblage de l'unité de bronzage	43
Démontage des plaques en acrylique	58
Dimensions	59
Données techniques	59

Table des matières

Information sur les lampes

Les lampes mentionnées ci-dessous sont celles installées de série à l'usine. Ces lampes standard ont été sélectionnées pour obtenir des résultats de bronzage optimaux et pour être conformes à la classification UV de votre unité de bronzage. Nous vous conseillons, lorsque vous remplacez une lampe, de n'utiliser que des lampes du type actuellement installé dans votre unité de bronzage et qui figurent dans le tableau ci-dessous et sur la plaque d'identification. Si vous choisissez d'installer un type de lampe différent, n'utilisez que des lampes marquées d'un code équivalent qui indique le composant UV correspond à la gamme d'équivalence indiquée sur la plaque d'identification.

À noter : le code équivalent s'applique uniquement à des lampes fluorescentes basse pression.

Lampes	Art nr	code équivalent	type d'UV
maxlight L 100W-R CE III	12806	100-R-(22-29)/(2,7-3,7)	3
maxlight L 100W-R High Intensive	12808	100-R-(46-61)/(5,8-7,8)	5
maxlight L 160W-R CE 0,3	35378	160-R-(29-38)/(2,1-2,9)	2
maxlight L 180W-R High Intensive	22796	180-R-(97-129)/(8,1-10,9)	5

Notitie: Het totale Erythema is voor alle UV typen binnen de EU is gelimiteerd tot 0,3W/m²

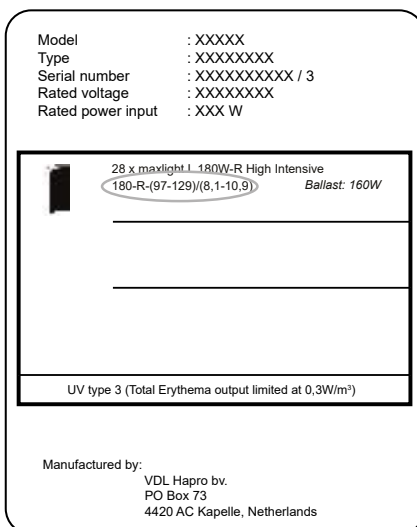

Exemple:

Sur la plaque d'identification d'exemple ci-dessous, les codes équivalents pour les lampes sont entourés.

Le code équivalent est 180-R-(97-129)/(8,1-10,9)

180 = la puissance de la lampe

R = le type de réflecteur

(97-129) = la gamme d'équivalence pour l'érythème total effectif

(8,1-10,9) = la gamme d'équivalence pour le rapport NMSC

Avertissement !

Lorsqu'il est nécessaire de remplacer les lampes UV, nous recommandons l'utilisation des lampes originales du type prescrit sur la plaque d'identification. L'utilisation d'autres lampes augmente le risque de problèmes techniques avec l'appareil qui ne sont pas couverts par la garantie. Si vous décidez de remplacer les lampes par des lampes UV non d'origine ayant un code d'équivalence correspondant, il est important que vous utilisiez des lampes ayant des spécifications techniques identiques.







Avertissement !

L'utilisation de lampes haute pression VDL Hapro pour les bronzes faciaux entraîne un risque de surchauffe ou d'autres problèmes techniques. L'appareil pourrait être endommagé. Veuillez consulter la plaque d'identification sur l'appareil pour déterminer quelles sont les lampes VDL Hapro originales requises.

Utilisation

Par défaut, l'appareil est réglé pour une utilisation avec minuterie externe ou poste à prépaiement. Si l'appareil doit fonctionner sans minuterie externe ou poste à prépaiement, à savoir avec une minuterie interne, les temps d'exposition doit être déterminé suivant la procédure décrite ci-après.

Généralités:

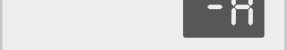
-  ▶ Maintenez les boutons "ventilation corporelle éteint" et "ventilation corporelle allumé" simultanément enfoncés pendant 10 secondes.
-  ▶ Après 10 secondes, l'écran d'affichage indique "0" (temps d'exposition).
-  ▶ En appuyant sur le bouton "ventilation corporelle allumé", le temps d'exposition peut être augmenté (maximum 30 minutes).
-  ▶ En appuyant sur le bouton "ventilation corporelle éteint", le temps d'exposition peut être réduit.
-  ▶ En appuyant sur le bouton "start", le réglage est confirmé. Durant la confirmation, l'électronique fait entendre un bref bip.
-  ▶ Si vous avez opté pour une utilisation avec minuterie externe, l'écran d'affichage indique "-A".
-  ▶ Si vous avez opté pour une utilisation avec une minuterie interne, l'écran d'affichage indique "-H".

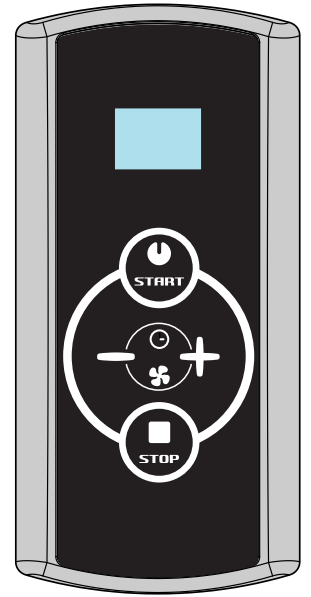



Remarque

Pour interrompre le réglage, appuyez sur le bouton "stop".

Si aucun réglage n'est introduit durant une période de 30 secondes, les commandes reviennent à la situation de départ.

Si vous utilisez une minuterie externe ou un poste à prépaiement, le temps d'exposition doit être réglé sur 0 minute.

Utilisation avec une minuterie externe ou un poste à prépaiement :

-  ▶ S'il y a un timer externe ou une système des jetons la machine va se démarrer automatiquement.
-  ▶ En appuyant 1 fois sur le bouton "stop", l'appareil se met en pause. Si vous appuyez plusieurs fois sur le bouton "stop", l'appareil reste en mode pause. L'appareil ne s'arrête qu'une fois le temps d'exposition écoulé.
-  ▶ Si l'appareil est en pause, il peut être redémarré en appuyant sur le bouton "start".

Remarque

Le temps d'exposition continue à s'écouler.

Utilisation sans minuterie externe ou poste à prépaiement:



▶ En appuyant 1 fois sur le bouton "start", le temps d'exposition peut être réduit.



▶ L'écran d'affichage fait clignoter le temps d'exposition maximal.



▶ A l'aide des boutons "ventilation corporelle éteint et allumé", le temps d'exposition peut être réduit ou augmenté.



▶ En appuyant sur le bouton "start", l'appareil peut être mis en marche.



▶ Si le bouton "stop" est enfoncé 1 fois durant la séance, l'appareil se met en pause. Les lumières et la ventilation vont s'étendre. Le temps d'exposition continue à s'écouler. La séance de bronzage peut reprendre à tout moment en appuyant à nouveau sur le bouton "start".

Si vous appuyez le bouton Stop un deuxième fois la machine va se mettre veille. La séance de bronzage est alors terminée.

Autres fonctions d'utilisation:

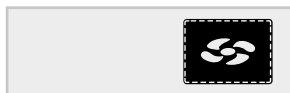

▶ Le bouton "ventilation corporelle allumé" permet d'allumer la ventilation corporelle.

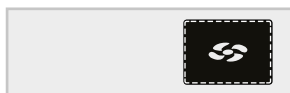

▶ Le bouton "ventilation corporelle éteint" permet d'éteindre la ventilation corporelle.

Messages de panne:



▶ Erreur!
Panneau de contrôle inconnu

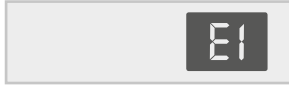

▶ Erreur!
La minuterie interne est défectueuse.

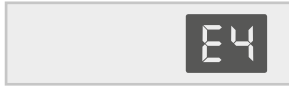

▶ Erreur!
Erreur de communication changer partie

Remarque

Lorsqu'un message d'erreur s'affiche, l'électronique fait entendre des bips. Lorsqu'un des messages d'erreur ci-dessus s'affiche sur votre écran d'affichage, vous ne devez plus utiliser l'appareil et débrancher sa prise de courant. Contactez ensuite votre revendeur.

Lecture des compteurs d'heures:



▶ Pour lire les compteurs d'heures d'utilisation des lampes, appuyez simultanément sur les boutons "stop et ventilation corporelle allumée" pendant 3 sec.



▶ Indication de temps x 10 = heures d'utilisation des lampes.
Exemple :



A. 759 heures sont indiquées par le chiffre 75.
B. 9760 heures sont indiquées alternativement à 1 seconde d'intervalle par: 9 - 76 - 9 - 76.

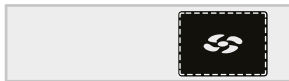

▶ En maintenant le bouton "ventilation corporelle éteint" enfoncé pendant 10 secondes, le compteur d'heures est remis à 0 heure.

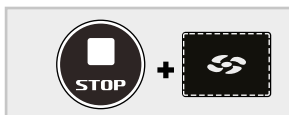

▶ Le compteur d'heures pour l'ensemble de l'appareil indique le nombre d'heures total d'utilisation, donc également les temps de ventilation. En appuyant simultanément sur les boutons "stop et ventilation corporelle éteint" pendant 3 secondes, vous pouvez lire ce compteur d'heures.

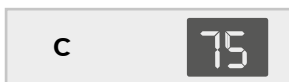

▶ Indication de temps x 10 = heures d'utilisation des lampes.
Exemple :



C. 759 heures sont indiquées par le chiffre 75
D. 9760 heures sont indiquées alternativement à 1 seconde d'intervalle par: 9 - 76 - 9 - 76

Remarque

Ce compteur d'heures ne peut être remis à "0".

Symboles

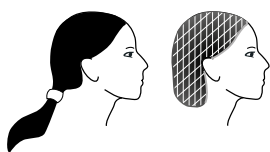

Symbole de mise en garde:

Les personnes qui ont les cheveux longs doivent porter une résille!



Symbole de mise en garde:

Portez les lunettes de protection fournies



Symbole de mise en garde::

Attention, sil vous plaît!



Symbole de mise en garde:

Le lit solaire doit être déconnecté de la source d'alimentation

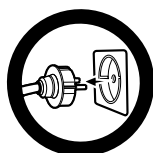

Symbole de mise en garde:

Débrancher à la prise



Symbole de mise en garde:

Interdit pour l'usage domestique



Symbole:

Bronzeur facial



Symbole:

Toit de lit solaire



Symbole:

Lit solaire

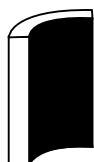

Symbole:

paroi solaire verticale



Symbole:

Ceci s'applique uniquement si vous avez commandé cette option

Garantie

Nos appareils de bronzage sont fabriqués avec le plus grand soin et sont de la plus haute qualité. Tous les Hapro Proline satisfont aux normes internationales IEC/EN et portent le label de qualité Kema. Nous offrons une garantie d'usine de 1 an.

Vous bénéficiez sur votre nouveau banc solaire d'une garantie usine d'1 an à compter de la date d'installation de votre banc. Durant cette période

de garantie, toutes les pannes résultant de défauts de fabrication ou de matériel seront réparées gratuitement. Pour toute question relative à la garantie, veuillez prendre contact avec votre revendeur.

Afin d'introduire une demande sous les termes de cette garantie, vous devez être en mesure de produire l'original de la facture ou le reçu portant la date d'achat. Le type ainsi que le numéro de série

du matériel devraient également être indiqués.

La garantie est soumise aux règlements nationaux concernant la détermination de la garantie des produits.

Ne sont pas couverts par cette garantie

Les unités dont les étiquettes indiquant le type, le numéro de série et/ou d'autres étiquettes d'identification ont été ôtées, abîmées ou falsifiées.

Les lampes, boutons de démarrage et plaques acryliques.

Les dégâts résultant d'une utilisation abusive de la part de l'acheteur, d'une négligence, du transport, d'une utilisation ou d'un entretien inapproprié.

Les dégâts résultant de l'utilisation d'accessoires n'ayant pas été fournis à l'origine par VDL Hapro ou d'accessoires de qualité inférieure.

Les dégâts causés par une installation, une réparation ou un assemblage n'ayant pas été réalisé par du personnel agréé par VDL Hapro.

Les dégâts causés par le feu, l'orage, les tremblements de terre ou toute autre catastrophe naturelle.

Fabricant

VDL Hapro bv
Fleerbosseweg 33
4420 AC Kapelle, Pays-Bas
www.vdlhapro.com

Identification du produit

Produit : Matériel de bronzage
Modèle : Hapro Proline
Type: 28 V
28 V Intensive

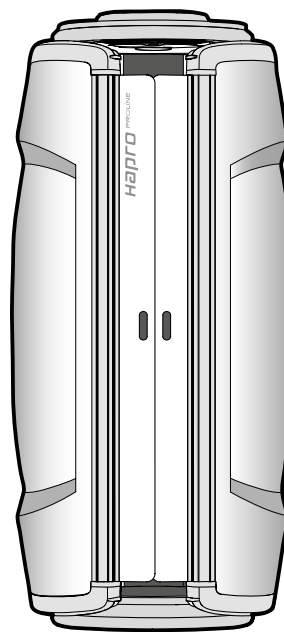

Moyens de conformité

Les produits sont conformes à la EMC Directive 2014/30/EU et à la Directive "Basse Tension" 2014/35/EU

Essai d'épreuve, compatibilité électromagnétique

Normes utilisées : EN 301 489-1 V2.1.1* / EN 301 489-3 V1.6.1
EN61000-6-4(2007) +A1(2011)
EN 61000-6-1:2007

Essai d'épreuve, Directive Basse Tension

Normes utilisées : EN 60335-1:2012, A1:2019, A2:2019, A11:2014, A13:2017, A14:2019
EN 60335-2-27:2013, EN 62233:2008



Représentant

Nom : D.C. van de Linde
Fonction : Administrateur délégué
Date : 11-09-2020
Signature:

VDL Hapro



FRA

Поздравляем вас с приобретением солярия VDL Harpo. Этот новый солярий изготовлен с исключительным вниманием и состоит из высококачественных деталей. Все солярии VDL Harpo разработаны и созданы для того, чтобы обеспечить наилучший загар для вашей кожи. И все это в соответствии с самыми строгими Европейскими нормами и требованиями. *(Оригинальные инструкции)*

Информация о лампах	36
Работа	37
Символ	40
Гарантийные обязательства	41
Заявление о соответствии	42
Монтаж аппарата для загара.....	43
Демонтаж акриловых пластин.....	58
Установка	59
Технические характеристики.....	59

Содержание

Информация о лампах

Перечисленные ниже лампы устанавливаются на заводе в качестве стандартного оборудования. Эти стандартные лампы выбраны их соображений оптимальных результатов загара и соответствия УФ-классификации модулей загара. При замене лампы рекомендуется использовать только лампы, имеющие такой же тип, как и изначально установленные в Ваш модуль загара, и указанные в приведенной ниже таблице и на идентификационной табличке. В случае установки лампы другого типа допустимо использовать только лампы, маркированные эквивалентным кодом, указывающим на соответствие УФ-компонента эквивалентному диапазону, указанному на идентификационной табличке.

Примечание: Эквивалентный код применим только для флуоресцентных ламп низкого давления.

Лампы	Art nr	эквивалентный код	УФ-тип
maxlight L 100W-R CE III	12806	100-R-(22-29)/(2,7-3,7)	3
maxlight L 100W-R High Intensive	12808	100-R-(46-61)/(5,8-7,8)	5
maxlight L 160W-R CE 0,3	35378	160-R-(29-38)/(2,1-2,9)	2
maxlight L 180W-R High Intensive	22796	180-R-(97-129)/(8,1-10,9)	5

Примечание: Полная эритемная доза для ЕС ограничена 0,3 Вт/м² для всех типов УФ-излучения.

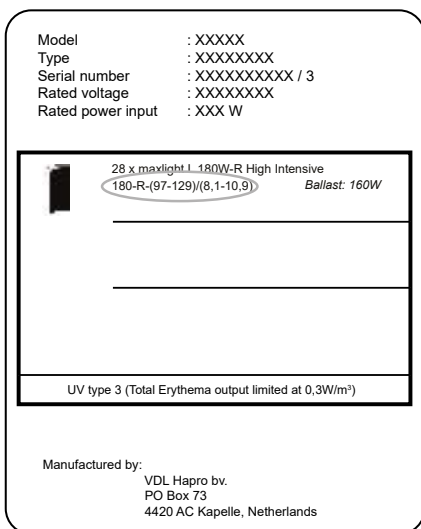

Пример:

Для примера на изображенной ниже идентификационной табличке обведены эквивалентные коды для установленных.

Эквивалентный код для лампы: 180-R-(97-129)/(8,1-10,9)

180 = мощность лампы (в ваттах)

R = тип рефлектора

(97-129) = эквивалентный диапазон для полной эффективной эритемной дозы

(8,1-10,9) = эквивалентный диапазон для отношения NMSC

Внимание!

Если возникнет необходимость замены УФ-ламп, мы рекомендуем использовать оригинальные лампы того же типа, что указан на шильдике. Использование прочих ламп увеличивает риск возникновения технических неисправностей оборудования, на которые не распространяется гарантия. Если вы приняли решение установить неоригинальные УФ-лампы с соответствующим кодом эквивалентности, важно, чтобы такие лампы имели идентичные технические характеристики.



Внимание!

Использование неоригинальных ламп VDL Hapro высокого давления для косметических процедур для лица может привести к опасному перегреву или прочим техническим неисправностям. Оборудование может быть повреждено. Чтобы определить, какую модель оригинальных ламп VDL Hapro следует использовать, см. шильдик на оборудовании.

Управление

Стандартно аппарат настроен на использование внешнего таймера или монетного автомата. В случае, если аппарат не имеет внешнего таймера или монетного автомата, т.е. работает только с внутренним таймером, необходимое время работы аппарата устанавливается следующим образом.

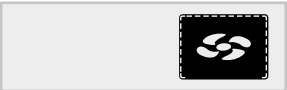
Основное требование:

-  Одновременно удерживайте кнопки "Вентилятор для тела больше" и "Включить охлаждение тела" в течение 10 секунд.
-  Спустя 10 секунд на дисплее появится "0" (время загара).
-  Нажимая кнопку "Включить охлаждение тела", вы увеличиваете время загара (максимум 30 минут)
-  Нажимая кнопку "Вентилятор для тела меньше", вы уменьшаете время загара
-  Нажатием кнопки "старт" вы подтверждаете настройки. Во время подтверждения раздается короткий звуковой сигнал.
-  В случае если аппарат настроен на использование внешнего таймера, на дисплее появляется "А".
-  В случае если аппарат настроен на использование внутреннего таймера, на дисплее появляется "Н".

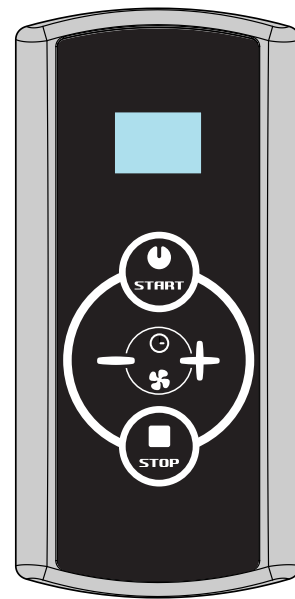



Примечание

В случае, если необходимо прервать настройку аппарата, это можно сделать, нажав кнопку "стоп"

В случае если в течение 30 секунд не будут даны новые настройки, аппарат вернется к первоначальному режиму.

При использовании внешнего таймера или монетного автомата время загара должно быть установлено на 0 минут.

Управление в комбинации с внешним таймером или монетным автоматом:

-  Если имеется внешний таймер или монетоприемник, то аппарат запускается автоматически.
-  При 1-кратном нажатии кнопки "стоп", автомат перейдет в состояние «пауза». В случае если на кнопку "стоп" нажать несколько раз, автомат будет оставаться в состоянии «пауза». Автомат остановится полностью только в том случае, если истекло установленное время загара.
-  Если автомат находится в состоянии «пауза», его можно снова включить, нажав кнопку "старт".

Примечание

время загара увеличивается.

Управление без использования внешнего таймера или монетного автомата:



▶ С помощью 1-кратного нажатия кнопки "старт" время загара может быть уменьшено.

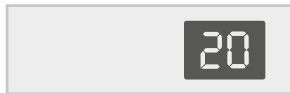

▶ На дисплее будет мигать установленное максимальное время загара.



▶ Нажимая на кнопки «Включить/выключить вентилятор», вы можете увеличивать или уменьшать время загара.



▶ Нажатием кнопки "старт" вы подтверждаете настройки.



▶ При 1-кратном нажатии кнопки "стоп" во время загорания, автомат перейдет в состояние «пауза». Освещение и вентиляция будут выключены. Время загара продолжает идти. В любой момент сеанс загара может быть продолжен нажатием кнопки "старт".

При повторном нажатии на кнопку «Стоп» аппарат будет переключен в режим резервирования. Сеанс загара в этом случае заканчивается.

Другие функции управления:

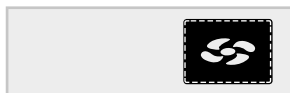

▶ Нажимая кнопку "Включить охлаждение тела", вы включаете охлаждение тела.

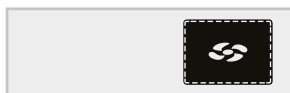

▶ Нажимая кнопку "Выключить охлаждение тела", вы выключаете охлаждение тела.

Сообщения о неисправностях:

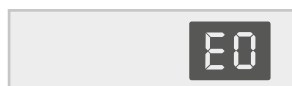

- ▶ Сообщение об ошибке!
Неизвестная панель управления.

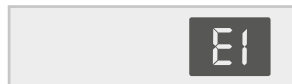

- ▶ Сообщение об ошибке!
Поврежден внутренний таймер.

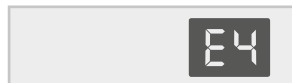

- ▶ Сообщение об ошибке!
Повреждение коммуникации между частями управления и соединения.

Сообщение об ошибке!
Переключатель отказа связи.

Примечание

При сообщении об ошибке раздаются короткие звуковые сигналы. В случае если на вашем дисплее появилось какое-либо из указанных выше сообщений об ошибке, выключите солярий и вытащите вилку из розетки. Свяжитесь с вашим поставщиком.

Просмотр счетчика часов работы:



- ▶ Чтобы просмотреть счетчик часов работы ламп, удерживайте одновременно нажатыми кнопки «стоп» и «Охлаждение тела больше» в течение 3 секунд.



- ▶ Показания счетчика $\times 10 =$ количество часов работы ламп
Пример:
A. 759 часов работы будут показаны как 75.
B. 9760 часов работы будут показаны по очереди с секундным интервалом как 9. -76. - 9. -76.

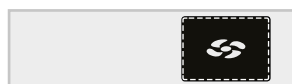

- ▶ Чтобы установить счетчик часов работы ламп снова на 0, удерживайте кнопку «Охлаждение тела меньше» в течение 10 секунд.

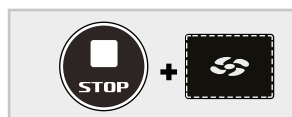

- ▶ Общий счетчик часов работы солярия показывает полное количество часов работы аппарата, включая также время работы вентиляции. Счетчик можно просмотреть, удерживая одновременно нажатыми кнопки «стоп» и «Охлаждение тела меньше» в течение 3 секунд.



- ▶ Показания счетчика $\times 10 =$ количество часов работы ламп
Пример:
C. 759 часов работы будут показаны как 75
D. 9760 часов работы будут показаны по очереди с секундным интервалом как 9 - 76 - 9 - 76

Примечание

Счетчик может быть сброшен на "0".

СИМВОЛ

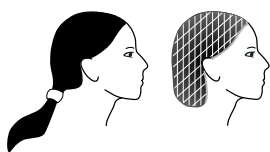

Предупредительный символ:

Если у вас длинные волосы, необходимо одеть сетку для волос!



Предупредительный символ:

Одевайте защитные очки, идущие в комплекте



Предупредительный символ:

Внимание!



Предупредительный символ:

Солярий необходимо отключать от источника энергии

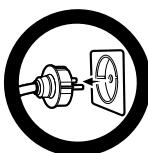

Предупредительный символ:

Достаньте штекер из розетки



Предупредительный символ:

Не для домашнего использования



Символ:

Лицевой солярий



Символ:

Верхняя часть солярия



Символ:

Лежанка солярия

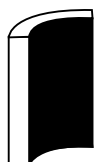

Символ:

Вертикальный солярий



Символ:

Эта возможность доступна только при заказе соответствующей опции

Гарантия

Наши солярии изготавливаются с исключительной заботой и отличаются превосходным качеством. Все солярии Napro Proline производятся в соответствии с международными нормами IEC/EN

На приобретенный вами солярий действует заводская гарантия сроком 1 год, которая начинает действовать с даты монтажа. В течение гаран-

тийного периода все поломки, являющиеся следствием дефектов материалов или заводского брака, будут бесплатно устранены. По всем вопросам, связанным с гарантией, обращайтесь к вашему поставщику.

Для получения гарантийного обслуживания необходимо предъявить оригинал счета. В случае, если счет каким-либо образом изменен или не

читается, гарантия не действует.

Настоящие гарантийные условия соответствуют национальным нормам, касающимся гарантийных условий товаров.

Гарантия не распространяется на

Аппараты, у которых отсутствуют, повреждены или изменены серийный номер, номер модели и/или другие идентификационные данные.

Лампы, стартеры и акриловые пластины.

Повреждения в результате неправильного или

неосторожного обращения, транспортировки и недостаточного ухода.

Повреждения в результате использования неоригинальных либо неподходящих аксессуаров.

Повреждения в результате ремонта, установки и

монтажа не уполномоченным VDL Napro мастером.

Повреждения в результате воздействия огня, молнии, или в результате землетрясения или других стихийных бедствий.

Производитель

VDL Hapro bv
Fleerbosseweg 33
4420 AC Kapelle, The Netherlands
www.vdlhapro.com

Идентификационный код изделия

Изделие: Оборудование для загара
Модель: Hapro Proline
Тип: 28 V
28 V Intensive

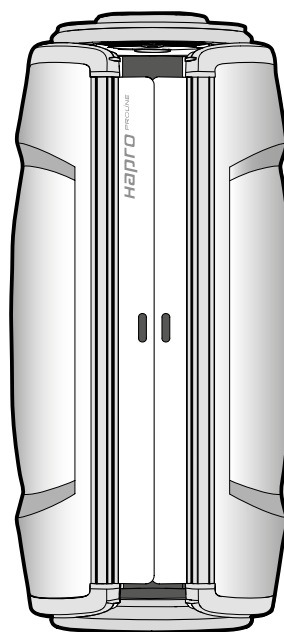

Средства соответствия

Изделия EMC Директиве 2014/30/EU и Директиве по низковольтной аппаратуре 2014/35/EU.

Тестирование, электромагнитная совместимость

Использованные стандарты: EN 301 489-1 V2.1.1* / EN 301 489-3 V1.6.1
EN61000-6-4(2007) +A1(2011)
EN 61000-6-1:2007

Тестирование, Директива по низковольтной аппаратуре

Использованные стандарты: EN 60335-1:2012, A1:2019, A2:2019, A11:2014, A13:2017, A14:2019
EN 60335-2-27:2013, EN 62233:2008



Представитель

Имя: D.C. van de Linde
Должность: Managing Director
Дата: 11-09-2020
Подпись:

VDL Hapro



RUS

Assembly, Montage, Montage, Assemblage, Монтаж

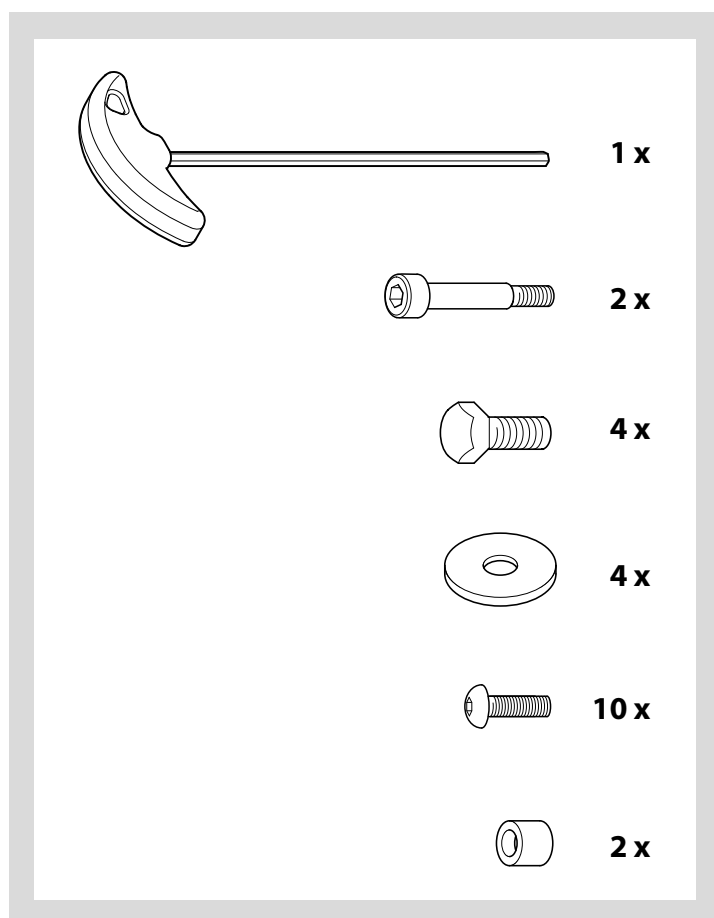

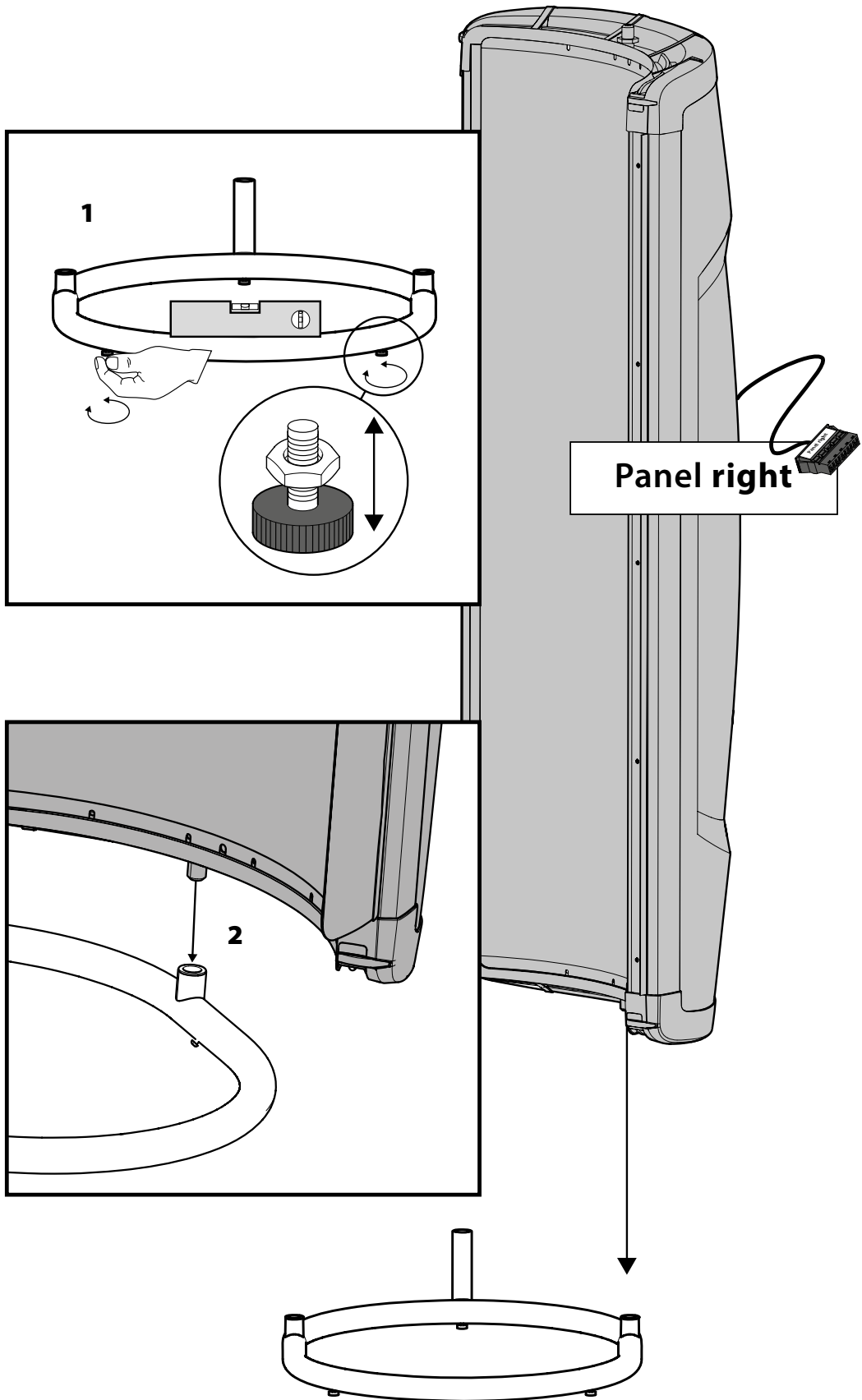

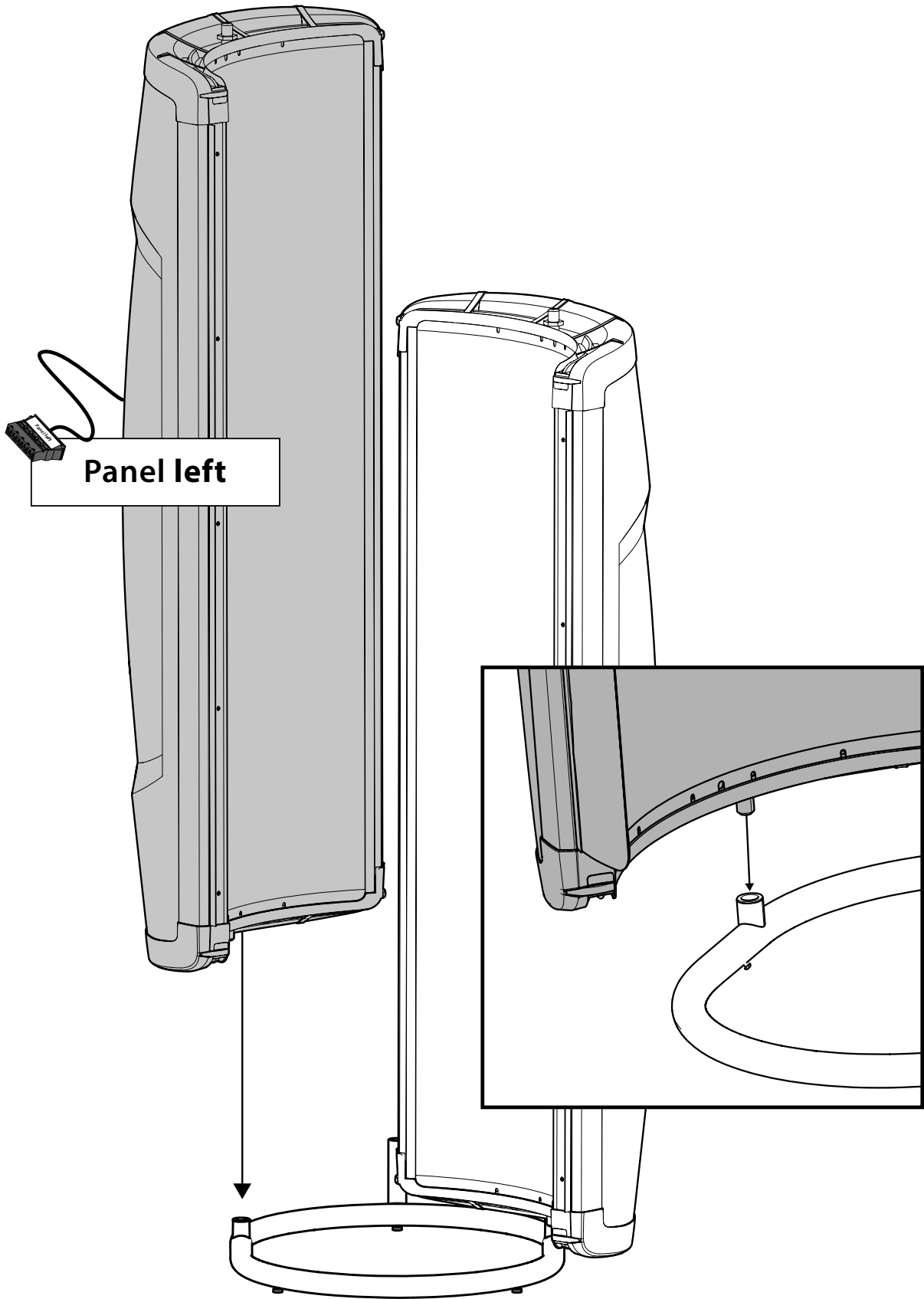

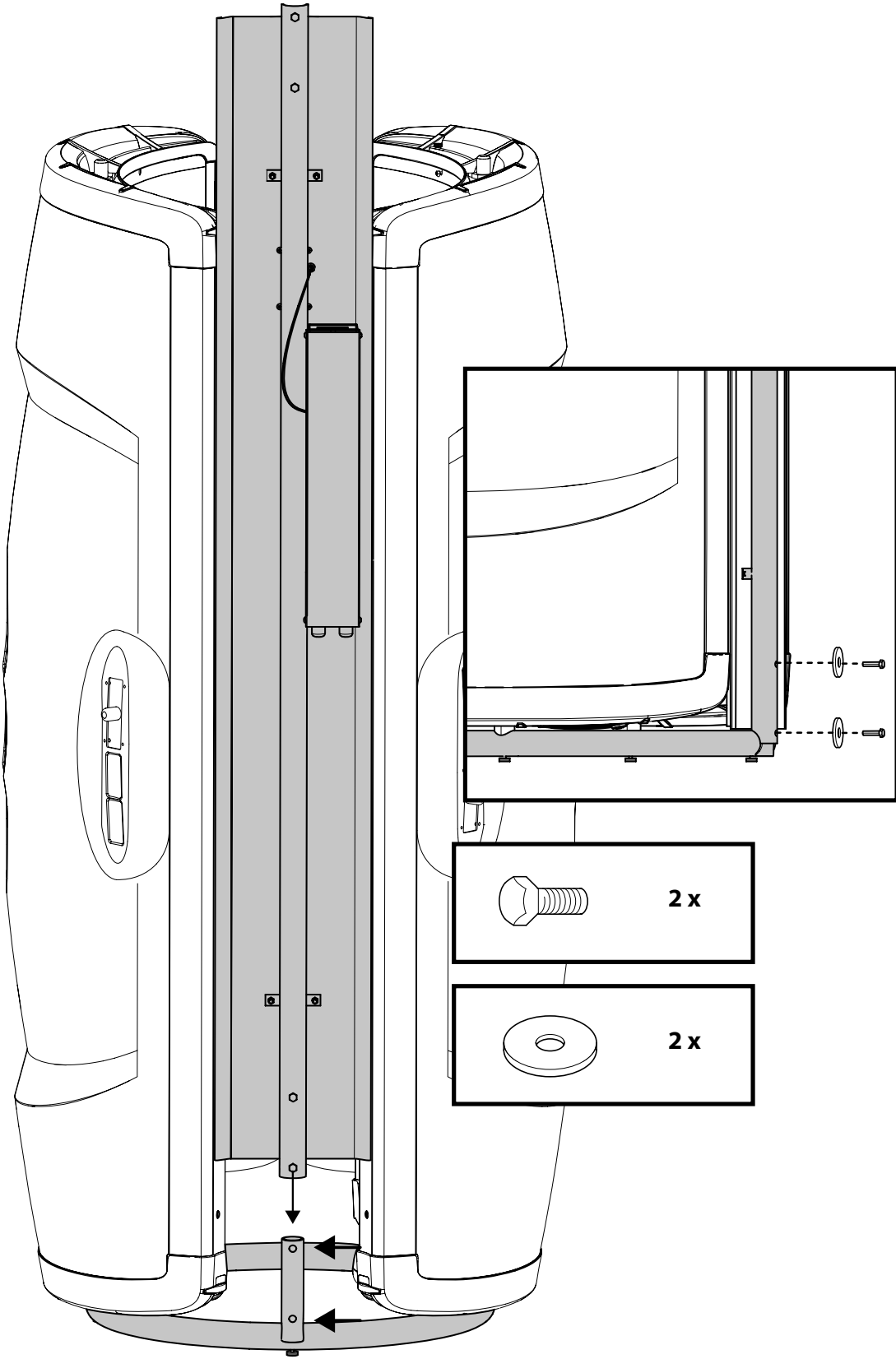

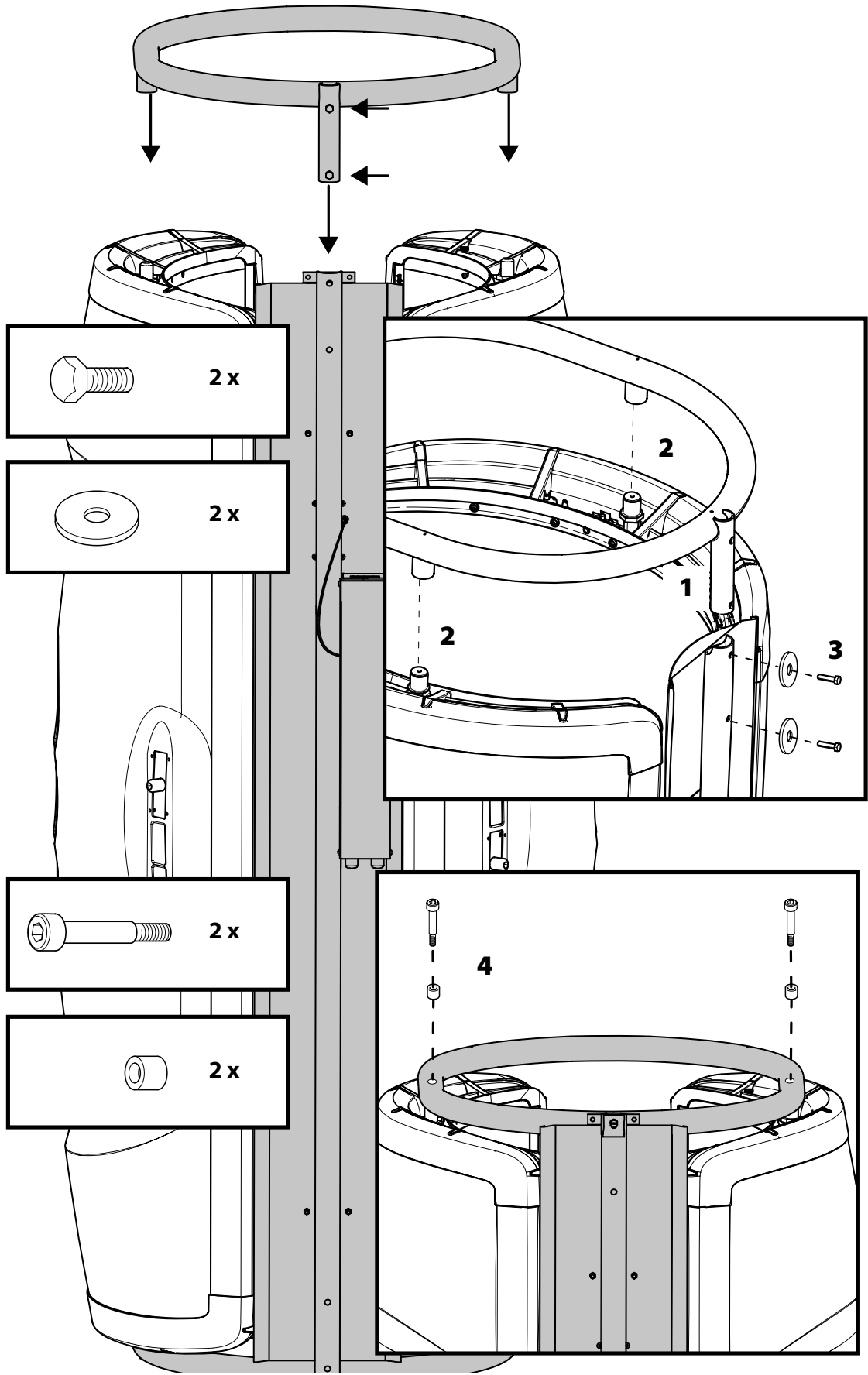

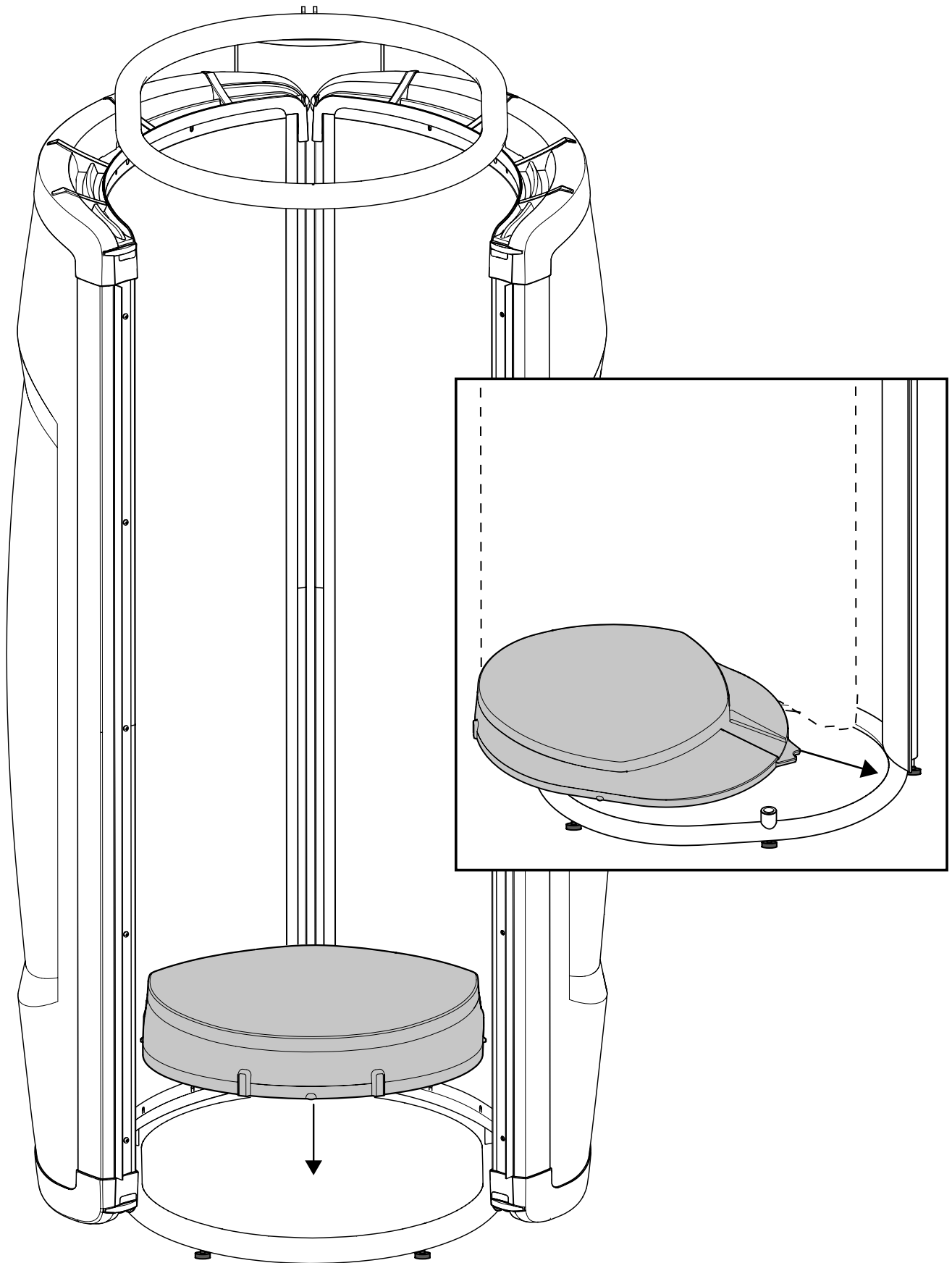

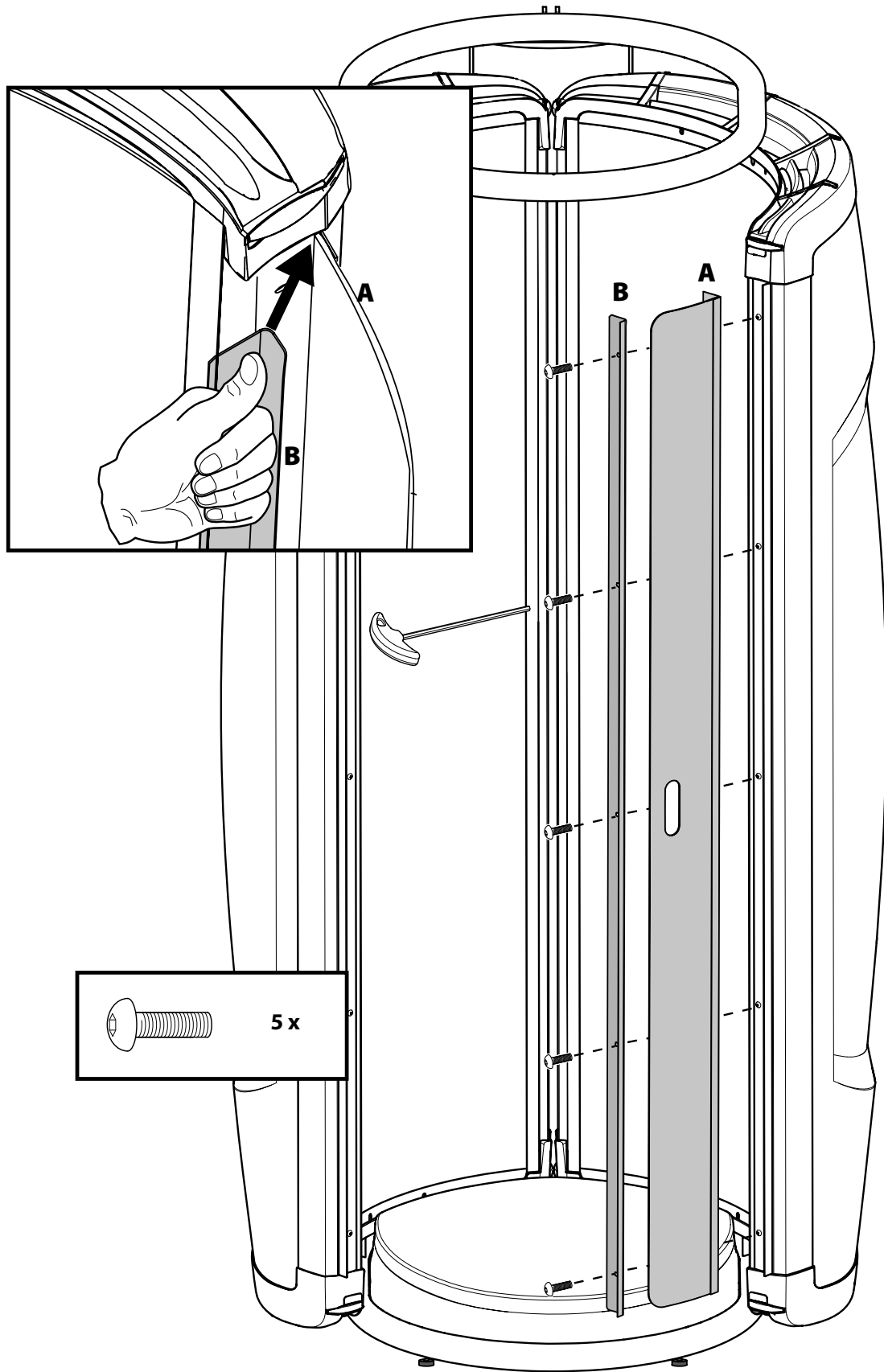

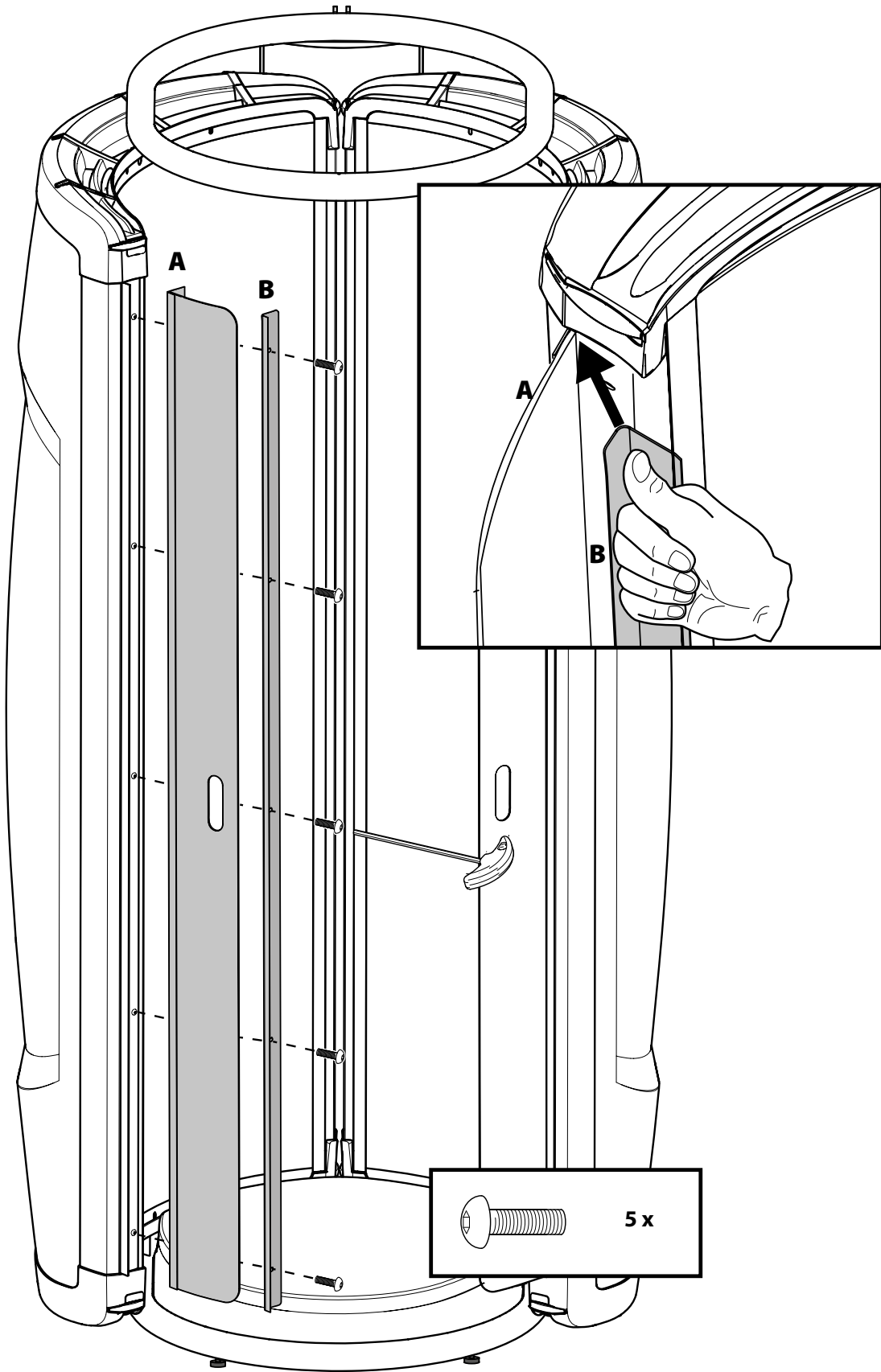

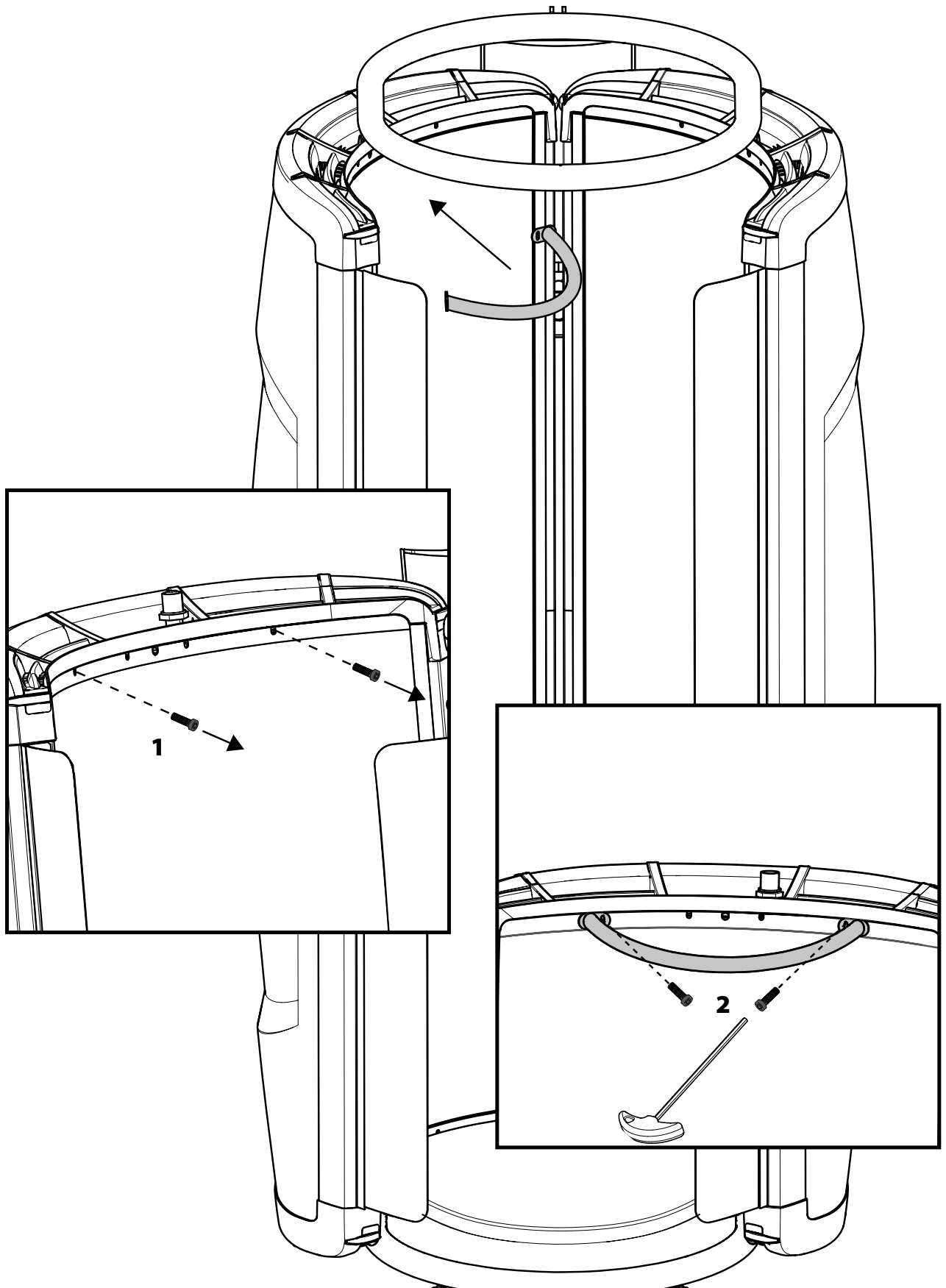

9

Possibility, Möglichkeit, Mogelijkheid, Possibilit , Вариант А

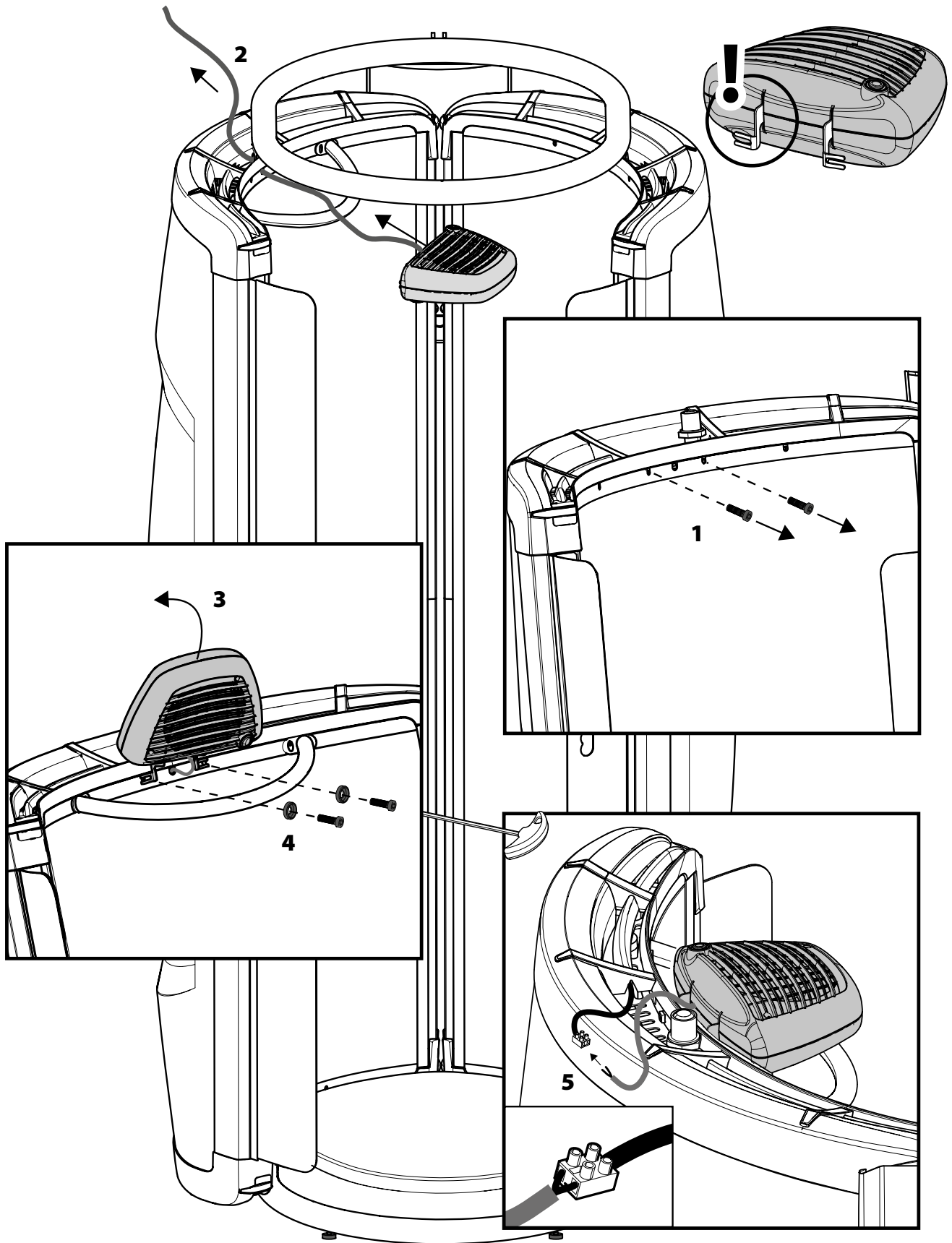

10

Possibility, Möglichkeit, Mogelijk heid, Possibilit , Вариант В

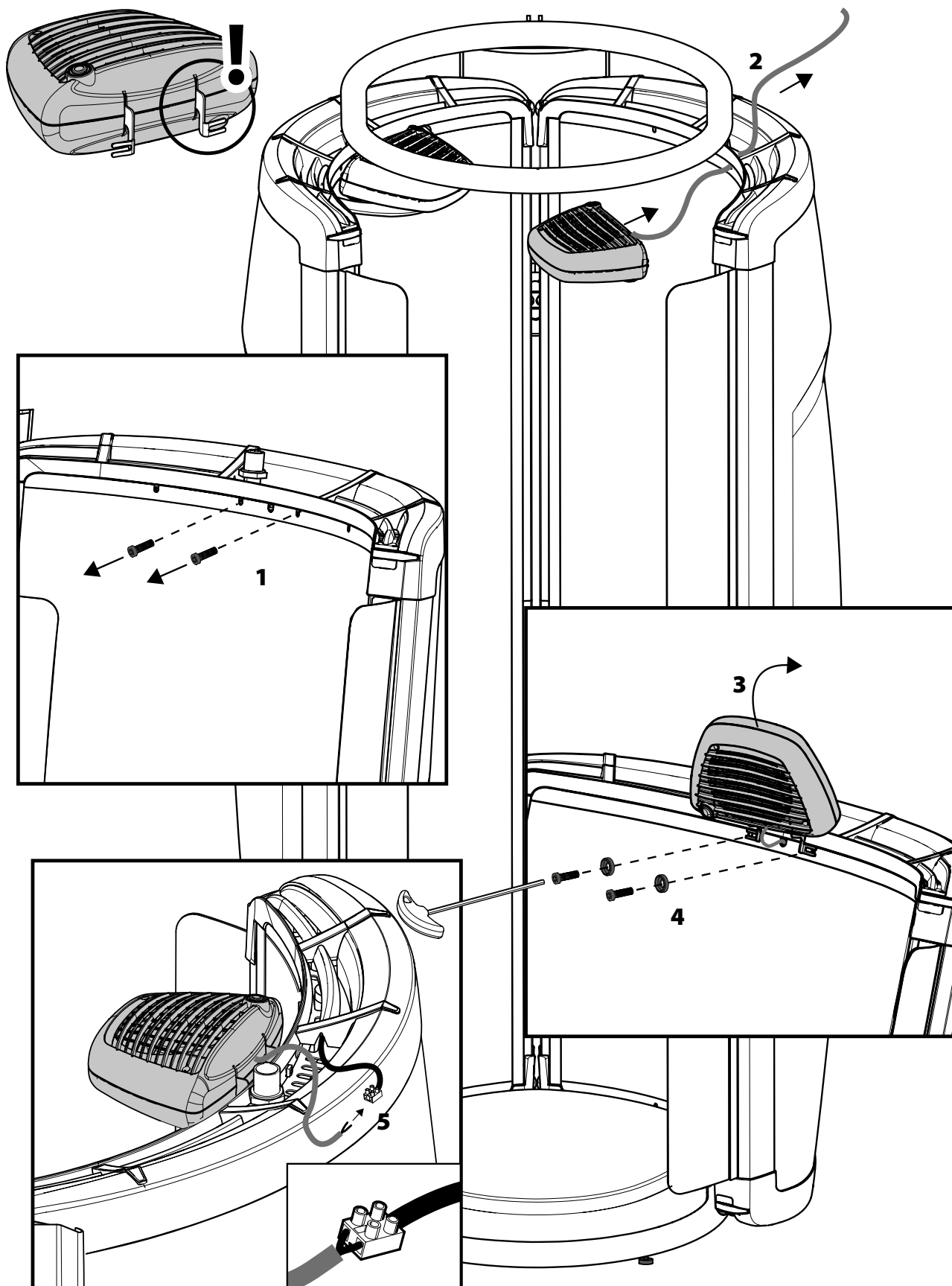

11

Possibility, Möglichkeit, Mogelijkheid, Possibilité, Вариант С

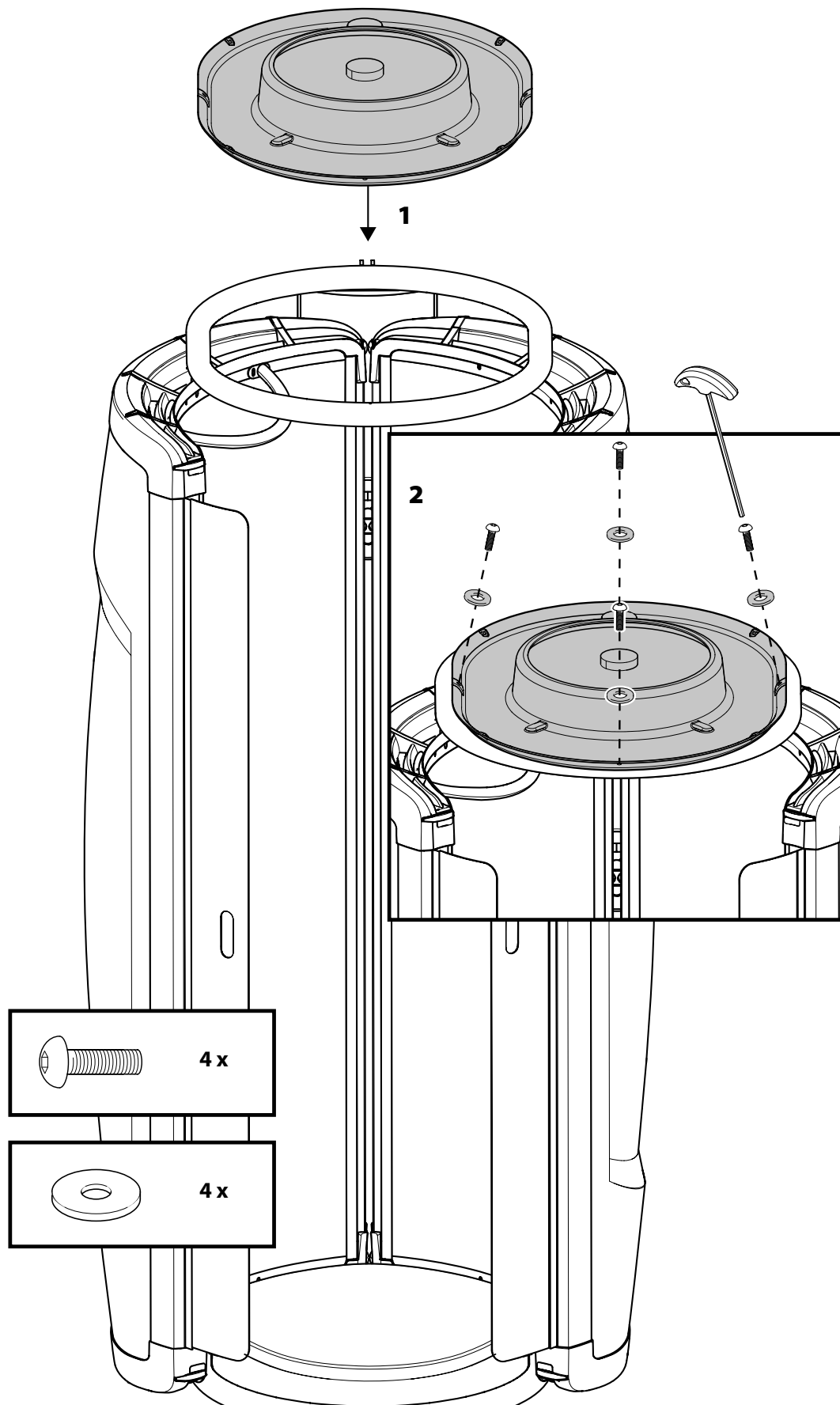

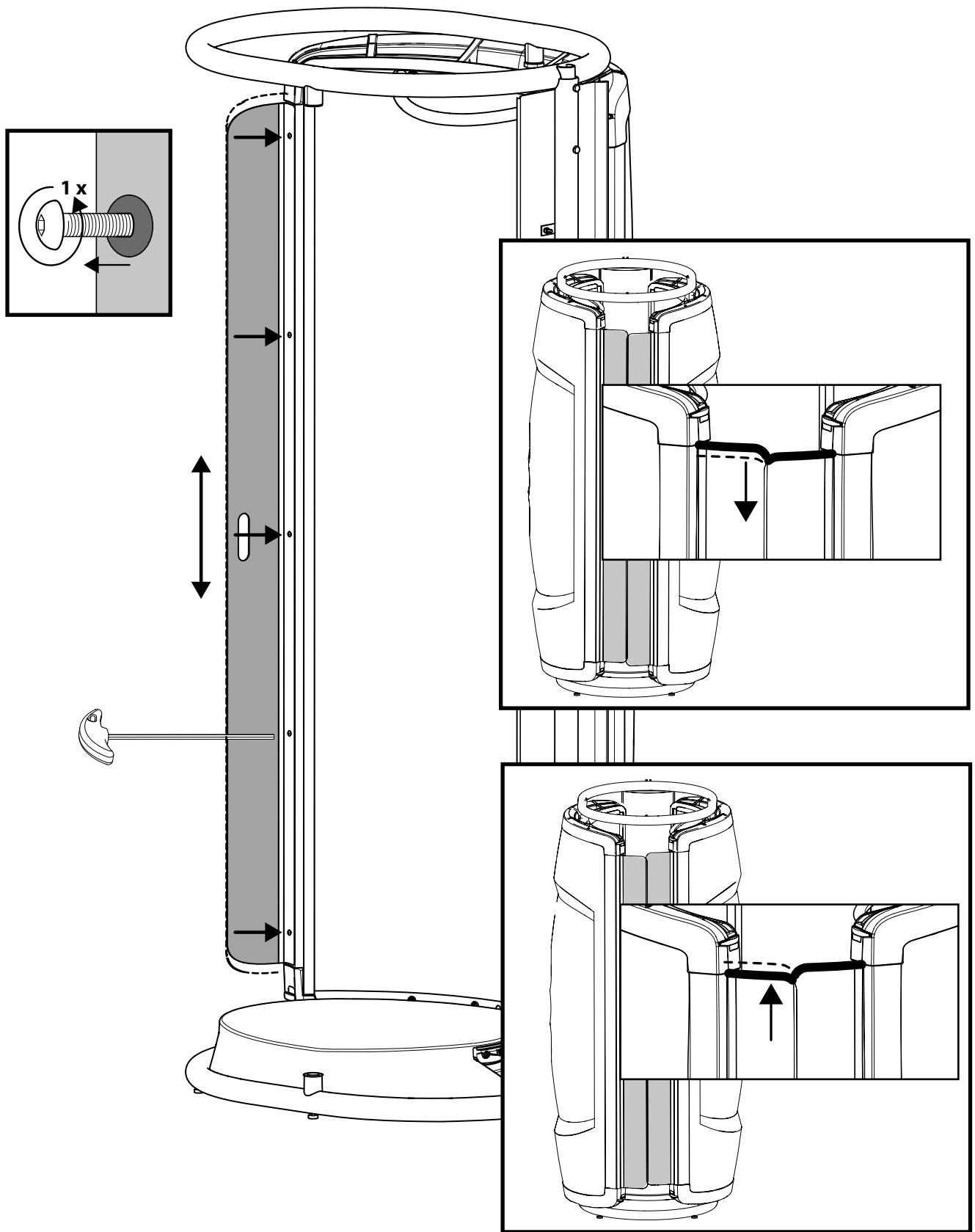

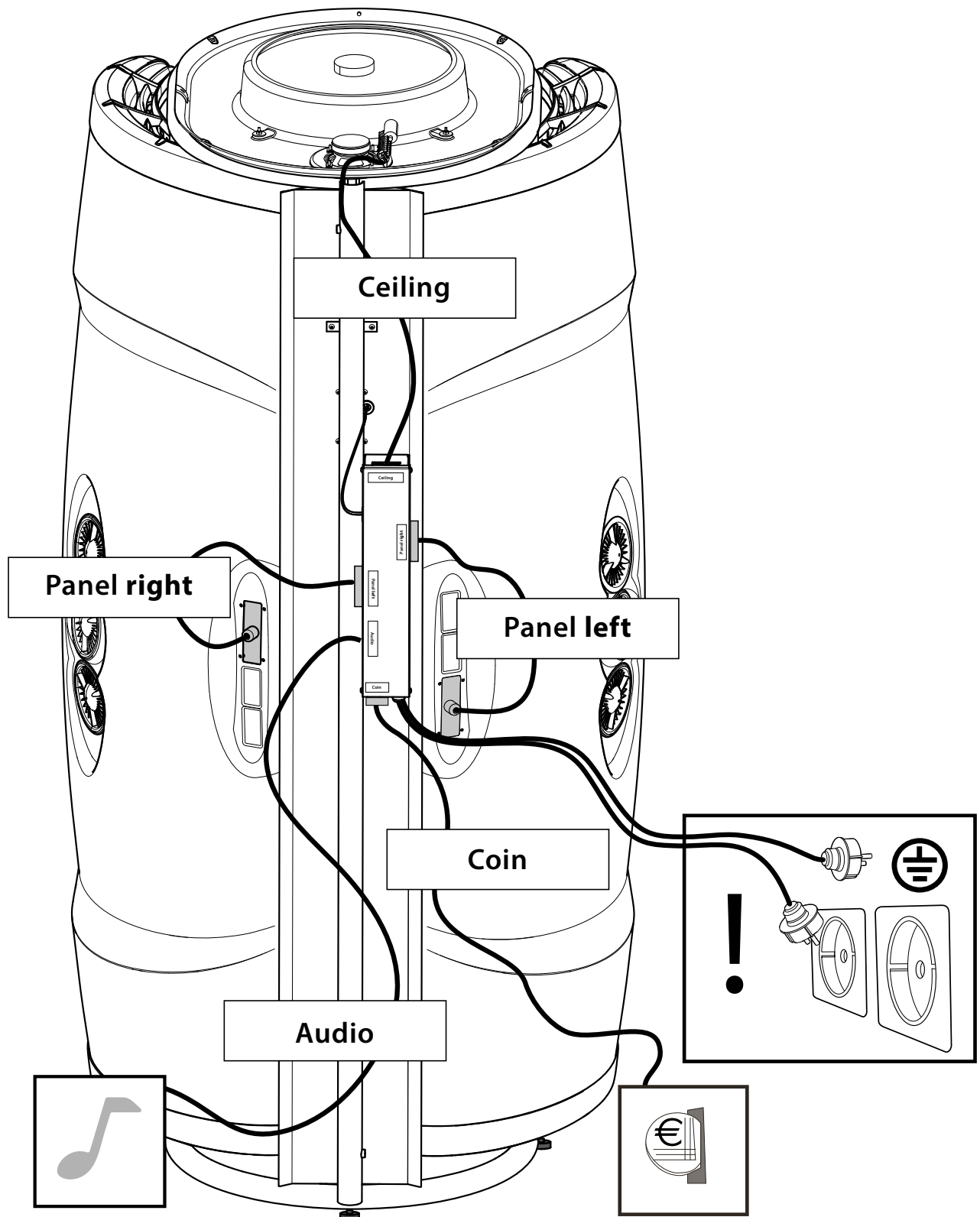

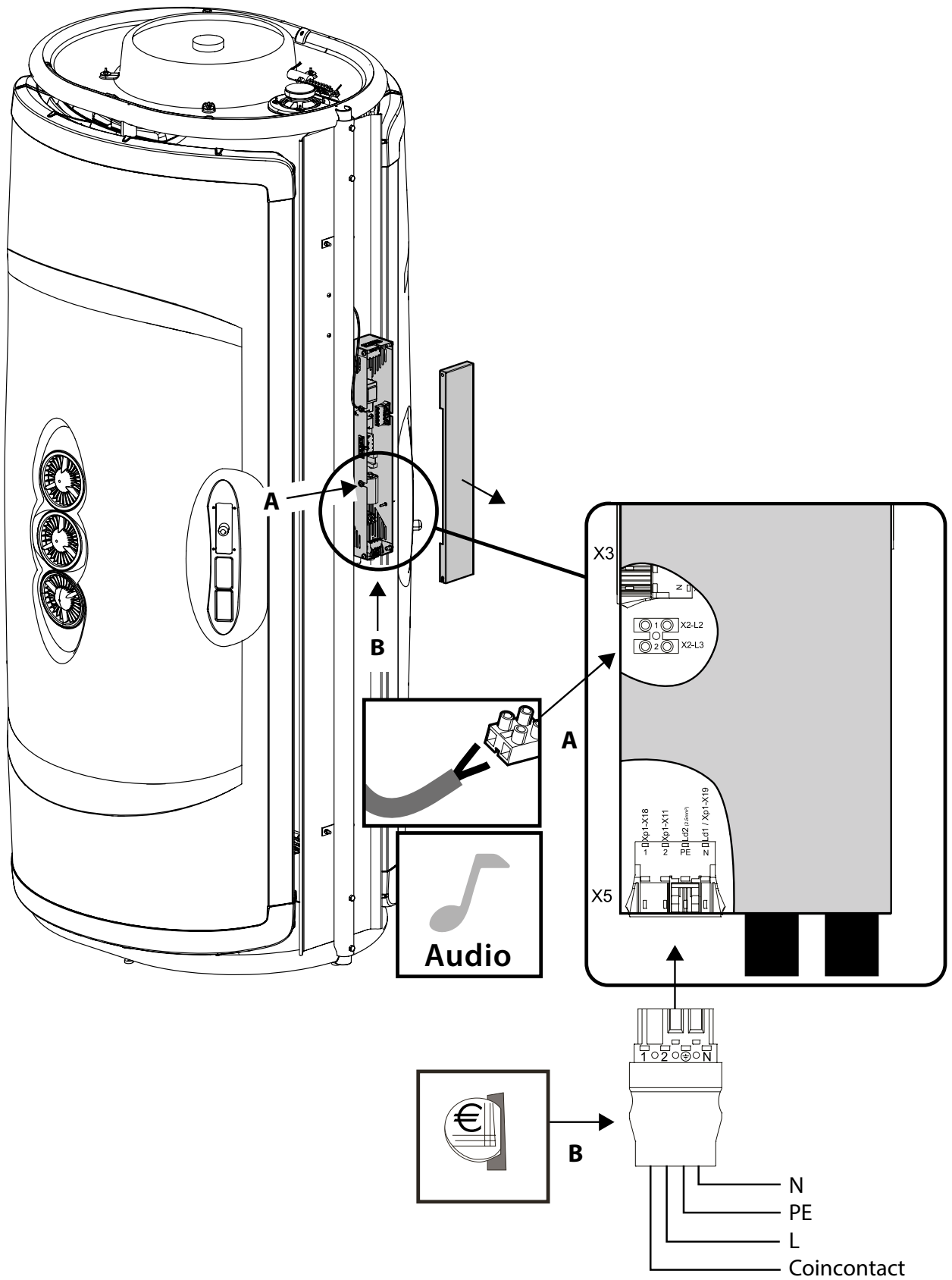

Removing the acryl sheets, Demontage der Acrylplatten,
Demonteren van de acrylplaat, Démontage de la plaque
acrylique du ba, Демонтаж акриловых пластин

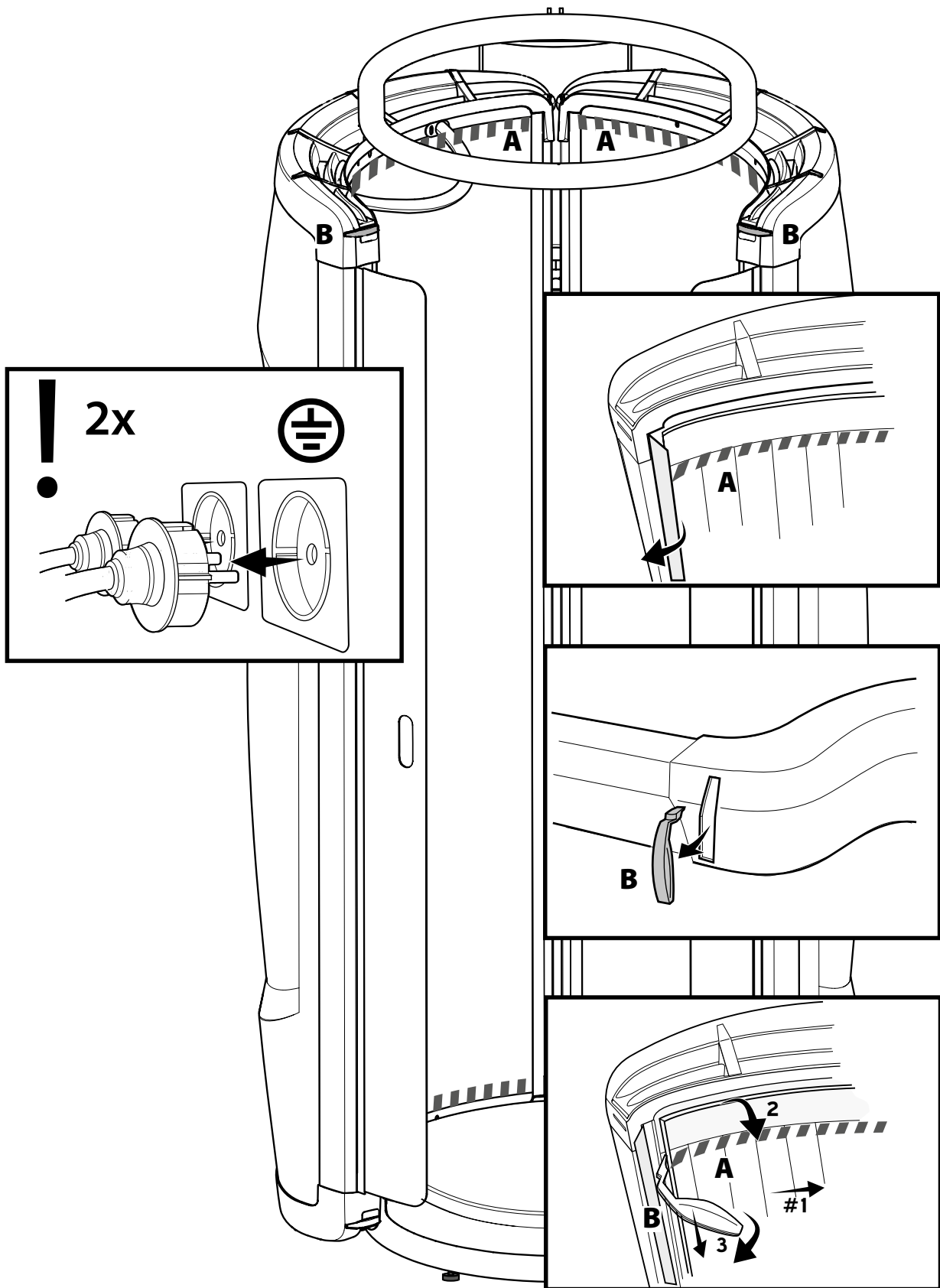

Dimensions, Abmessungen, Afmetingen, Dimensions, Установка

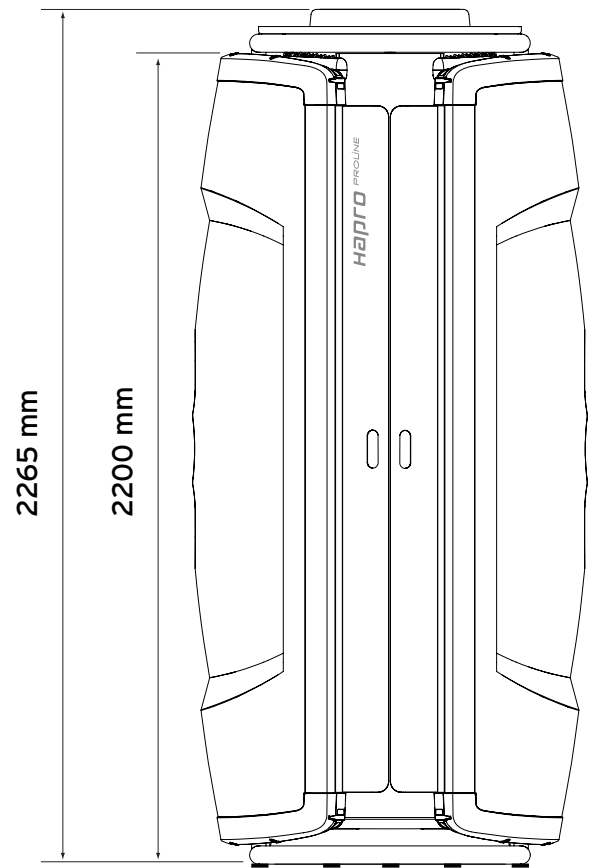
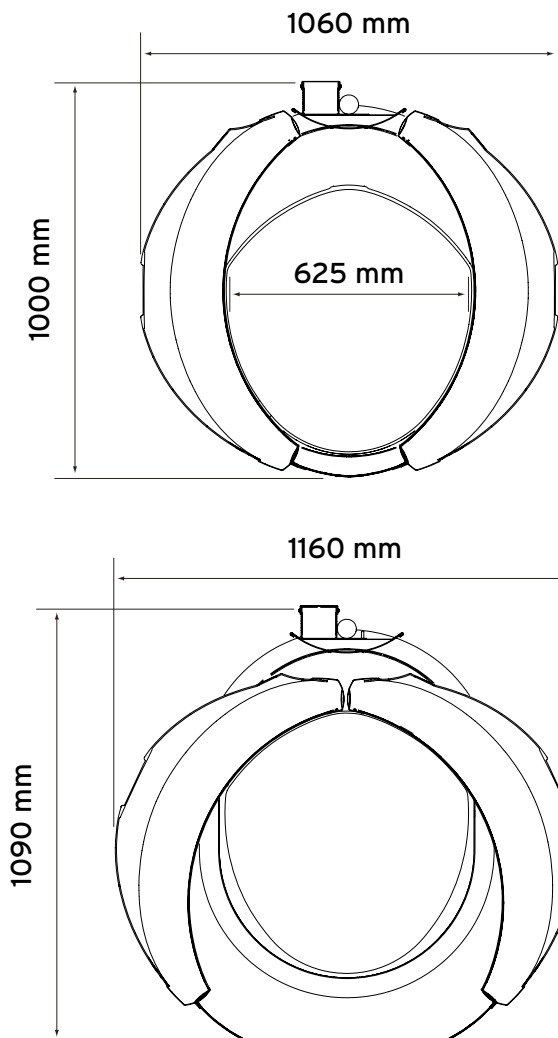

Technical data, Technische Daten, Technische gegevens, Données techniques, Технические характеристики

Unit type	Lamps	Weight (kg)
28V	28x 100W	140
28 V Intensive	18x 160W	140

Unit type	230V/2~N/PE/50Hz	
	Rated Power Input (kW)	Rated Current (A)
28V	3.0	2 x 10A
28 V Intensive	4.3	2 x 10A



VDL Hapro bv, P.O. Box 73, 4420 AC Kapelle, The Netherlands, www.vdlhapro.com